

# INSPIRON™

KURULUM KILAVUZU

**DELL™**  
YOURS IS HERE



# INSPIRON™

## KURULUM KILAVUZU

Yasal model: P04T serisi

Yasal tür: P04T001

# Notlar, Dikkat Notları ve Uyarılar

 **NOT:** NOT, bilgisayarınızın performansını artırmanıza yardımcı olan önemli bilgileri gösterir.

 **DİKKAT:** DİKKAT donanımına gelebilecek olası zararı ve veri kaybını belirtir ve sorunu nasıl önleyeceğinizi açıklar.

 **UYARI:** UYARI maddi zarar, yaralanma veya ölüm olasılığını gösterir.

Dell™ n Series bir bilgisayar satın aldıysanız, bu belgedeki Microsoft® Windows® işletim sistemleri ile ilgili hiçbir referans geçerli olmaz.

---

**Bu belgede yer alan bilgilerde önceden bildirimde bulunmadan değişiklik yapılabilir.**

**© 2010 Dell Inc. Tüm hakları saklıdır.**

Dell Inc. kuruluşunun yazılı izni olmaksızın bu materyallerin herhangi bir şekilde çoğaltılması kesinlikle yasaktır.

Bu metinde kullanılan ticari markalar: *Dell*, *DELL* logosu, *Inspiron*, *YOURS IS HERE*, *Solution Station* ve *DellConnect*, Dell Inc. kuruluşunun ticar imarkaları; *Intel*, Intel Corporation'ın ABD'de ve diğer ülkelerde tescilli ticari markası; *Atom* ticari markası; *Microsoft*, *Windows*, ve *Windows başlat düğmesi logosu*, Microsoft Corporation'ın ABD'de ve/veya diğer ülkelerde ticari markaları veya tescilli ticari markaları; *Blu-ray Disc* ise Blu-ray Disc Association'ın ticari markasıdır.

Diğer ticari markalar ve ticari adlar, ürün isimleri veya markalar üzerinde hak iddia eden şahıslara ya da bu şahısların ürünlerine atıfta bulunmak üzere kullanılmış olabilir. Dell Inc., kendi ticari markaları ve ticari unvanları dışında bunlar üzerinde herhangi bir mülkiyet iddia etmemektedir.

**Mart 2010**

**P/N DK1MM**

**Rev. A00**

# İçindekiler

## **Inspiron Dizüstü Bilgisayarınızı Kurma . . . . . 5**

Bilgisayarınızı Kurmadan Önce . . . . .	5
AC Adaptörünü Bağlama . . . . .	6
Ağ Kablosunu Bağlama (İsteğe Bağlı) . . . . .	7
Güç Düğmesine Basma . . . . .	8
İşletim Sistemini Kurma . . . . .	9
Sistem Kurtarma Ortamı Oluşturma (Önerilir) . . . . .	10
SIM Kartı Yükleme (İsteğe Bağlı) . . . . .	12
Kablosuz Bağlantıyı Etkinleştirme veya Devre Dışı Bırakma (İsteğe Bağlı) . . . . .	14
İnternet'e Bağlanma (İsteğe Bağlı) . . . . .	16
TV Tuner'ı Kur (İsteğe Bağlı) . . . . .	19

## **Inspiron Dizüstü Bilgisayarınızı Kullanma . . . . . 20**

Sağdan Görünüm Özellikleri . . . . .	20
--------------------------------------	----

Soldan Görünüm Özellikleri . . . . .	22
Arkadan Görünüm Özellikleri . . . . .	24
Bilgisayar Tabanı Özellikleri . . . . .	26
Dokunmatik Yüzey Hareketleri . . . . .	29
Ekran Özellikleri . . . . .	30
Pili Çıkarma ve Geri Takma . . . . .	32
Yazılım Özellikleri . . . . .	34
Dell Dock . . . . .	35
Dell DataSafe Online Yedekleme . . . . .	36

## **Sorun Çözme . . . . . 37**

Sesli Uyarı Kodları . . . . .	37
Ağ Sorunları . . . . .	38
Güç Sorunları . . . . .	39
Bellek Sorunları . . . . .	40
Kilitlenmeler ve Yazılım Sorunları . . . . .	41

## İçindekiler

<b>Destek Araçlarını Kullanma . . . . .</b>	<b>43</b>	Garanti Kapsamında Onarım veya Ödeme için Ürün İade Etme . . . . .	62
Dell Destek Merkezi . . . . .	43	Aramadan Önce . . . . .	63
Dell Yükleme . . . . .	44	Dell ile Bağlantı Kurma . . . . .	65
Sistem Mesajları . . . . .	44	<b>Daha Fazla Bilgi Bilgi ve Kaynak Bulma . . . . .</b>	<b>66</b>
Donanım Sorun Giderici . . . . .	46	<b>Temel Özellikler . . . . .</b>	<b>68</b>
Dell Diagnostics . . . . .	46	<b>Ek . . . . .</b>	<b>73</b>
<b>İşletim Sisteminizi Geri Yükleme . . . . .</b>	<b>50</b>	Macrovision Ürün Bildirimi . . . . .	73
Sistem Geri Yükleme . . . . .	51	NOM veya Resmi Meksika Standartları için bilgi (Yalnızca Meksika için) . . . . .	74
Dell DataSafe Yerel Yedekleme . . . . .	52	<b>Dizin . . . . .</b>	<b>75</b>
Sistem Kurtarma Ortamı . . . . .	55		
Dell Fabrika Görüntüsünü Geri Yükleme . . . . .	56		
<b>Yardım Alma . . . . .</b>	<b>58</b>		
Teknik Destek ve Müşteri Hizmetleri . . . . .	59		
DellConnect . . . . .	59		
Çevrimiçi Servisler . . . . .	60		
Otomatik Sipariş Durumu Servisi . . . . .	61		
Ürün Bilgileri . . . . .	61		

# Inspiron Dizüstü Bilgisayarınızı Kurma

Bu bölüm, Inspiron™ dizüstü bilgisayarınızı nasıl kuracağınız hakkındadır.

## Bilgisayarınızı Kurmadan Önce

Bilgisayarınızı, güç kaynağına kolay erişilebilen, yeterli şekilde havalandırılan ve düz zemine sahip bir yere yerleştirmeye dikkat edin.

Inspiron dizüstü bilgisayarınızın etrafındaki hava akımını kısıtlamak, bilgisayarınızın fazla ısınmasına neden olabilir. Aşırı ısınmayı önlemek için bilgisayarınızın arka kısmında en az 10,2 cm (4 inç) ve tüm diğer taraflarda da en az 5,1 cm (2 inç) boşluk bıraktığınızdan emin olun. Bilgisayarınızı açıkken hiçbir zaman dolap veya çekmece gibi kapalı bir alana yerleştirmemelisiniz.

**⚠ UYARI:** Hava deliklerini engellemeyin, deliklerden içeri bir şey sokmayın veya deliklerde toz birikmesine engel olun. Dell™ bilgisayarınızı açıkken hava hava akımı engellenen ortamlara koymayın (kapalı çanta veya halı, kilim gibi kumaş yüzeyler). Hava akımını engellemek bilgisayara zarar verebilir, performansını bozabilir veya yangına neden olabilir. Bilgisayar ısındığında fanı açar. Fandan gürültü gelmesi normaldir ve fan ya da bilgisayarla ilgili bir soruna işaret etmez.

**⚠ DİKKAT:** Bilgisayarın üzerine ağır veya kesici nesnelere yerleştirilmesi ya da yığılması bilgisayarınızda kalıcı hasar meydana gelmesine yol açabilir.

## AC Adaptörünü Bağlama

AC adaptörünü bilgisayarınıza takın. Ardından bir prize veya voltaj koruyucuya takın.

**⚠ UYARI:** AC Adaptörü dünyanın her yerindeki elektrik prizleri ile çalışır. Bununla birlikte, güç konektörleri ve çoklu prizler ülkeden ülkeye değişiklik gösterir. Uyumsuz bir kablunun kullanılması veya kablunun anahtarlı uzatma kablosu veya elektrik prizine yanlış bağlanması, yangına veya bilgisayarınızda kalıcı hasara yol açabilir.

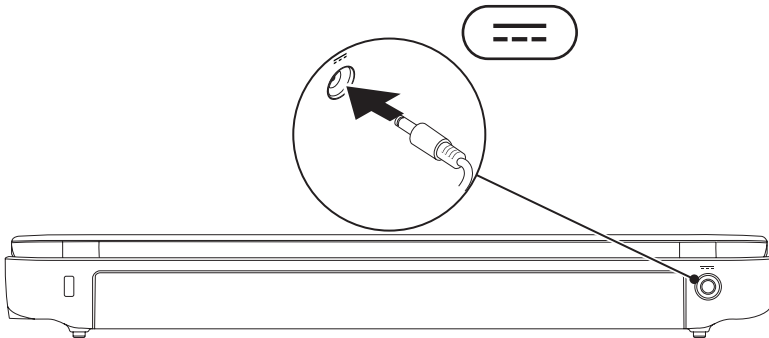



## Ağ Kablosunu Bağlama (İsteğe Bağlı)

Kablolu ağ bağlantısı kullanmak için, ağ kablosunu bağlayın.

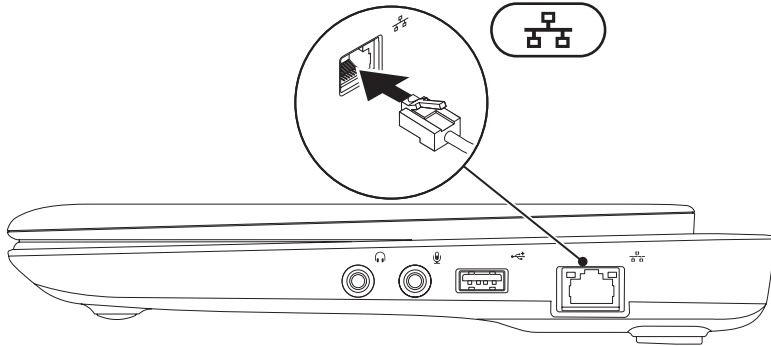

## Güç Düğmesine Basma

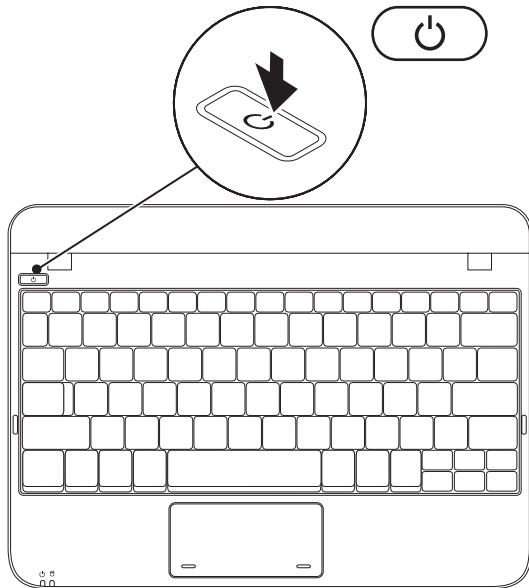



## İşletim Sistemini Kurma

Dell bilgisayarınız, satın alma sırasında seçtiğiniz işletim sistemi ile önceden yapılandırılmıştır.

### Microsoft® Windows®

Windows'u ilk defa kurmak için ekrandaki talimatları uygulayın. Bu adımlara uyulması zorunludur ve adımların tamamlanması biraz zaman alabilir. Windows kurulum ekranı, lisans sözleşmesini kabul etme, tercihleri ayarlama ve Internet bağlantısını kurma gibi çeşitli işlemlerden geçmenizi sağlar.

 **DİKKAT: İşletim sisteminin kurulum işlemini durdurmayın. Bunu yaparsanız, bilgisayarınız kullanılamayacak duruma gelebilir ve işletim sisteminizi yeniden yüklemeniz gerekebilir.**

 **NOT:** Bilgisayarınızda en iyi performansı yakalamak için **support.dell.com** adresinde bulunan bilgisayarınız için en yeni BIOS ve sürücülerini indiriniz ve yüklemeniz tavsiye edilir.

 **NOT:** İşletim sistemi ve özellikleriyle ilgili daha fazla bilgi için bkz. **support.dell.com/MyNewDell.**

### Ubuntu

Ubuntu'yu ilk defa kurmak için ekrandaki talimatları uygulayın. İşletim sistemiyle ilgili ayrıntılı bilgi için bilgisayarınızla birlikte gelen Ubuntu belgelerine göz atın.

# Sistem Kurtarma Ortamı Oluşturma (Önerilir)

 **NOT:** Microsoft Windows'u kurar kurmaz bir sistem kurtarma ortamı oluşturmanız önerilir.

Sistem kurtarma ortamı, verileri korurken bilgisayarınızı satın aldığınız duruma geri yüklemek için kullanılabilir (*İşletim Sistemi* diskine gerek olmadan). Donanımlarda, yazılımlarda veya diğer sistem ayarlarında bilgisayarın istenmeyen şekilde çalışmasına neden olan değişiklikler olduğunda sistem kurtarma ortamını kullanabilirsiniz.

Sistem kurtarma ortamını oluşturmak için aşağıdakiler gerekir:

- Dell DataSafe Yerel Yedekleme
- Minimum 8 GB kapasiteli USB anahtar veya DVD-R/DVD+R/Blu-ray Disk™

 **NOT:** Dell DataSafe Yerel Yedekleme yeniden yazılabilir diskleri desteklemez.

Sistem kurtarma ortamı oluşturmak için:

1. AC adaptörün bağlı olduğundan emin olun (bkz. "AC Adaptörü Bağlama", sayfa 6).

2. Diski veya USB anahtarını bilgisayara takın.

 **NOT:** Bilgisayarınızda dahili bir optik sürücü bulunmuyor. Disk gerektiren yöntemler için harici bir optik sürücü veya herhangi bir harici depolama aygıtı kullanın.

3. **Başlat**  → **Programlar** → **Dell DataSafe Yerel Yedekleme**'yi tıklatın.

4. **Kurtarma Ortamı Oluştur**'u tıklatın.

5. Ekrandaki talimatları izleyin.

 **NOT:** Sistem kurtarma ortamını kullanma ile ilgili bilgi için bkz. "Sistem Kurtarma Ortamı", sayfa 55.

## SIM Kartı Yükleme (İsteğe Bağlı)

 **NOT:** İnternet'e erişmek için bir EVDO kartı kullanıyorsanız SIM kart takmak gerekmez.

Bir Abone Kimlik Modülü (SIM - Subscriber Identity Module) kartı yükleyerek İnternet'te dolaşabilir, e-postalarınızı kontrol edebilir ve bir Sanal Özel Ağa bağlanabilirsiniz. İnternet'e erişmek için hücresel servis sağlayıcısının şebekesi içinde olmalısınız.

SIM kartı yüklemek:

1. Bilgisayarınızı kapatın.
2. Pili çıkartın (bkz. "Pili Çıkartma ve Geri Takma", sayfa 32).
3. Pil yuvası bölümünde, SIM kartı yuvasına takın.
4. Pili yerine takın (bkz. "Pili Çıkartma ve Geri Takma", sayfa 32).
5. Bilgisayarınızı açın.

SIM kartı çıkartmak için karta bastırın ve çıkartın.

## Inspiron Dizüstü Bilgisayarınızı Kurma

1 pil bölmesi

2 SIM kart

3 SIM kart yuvası

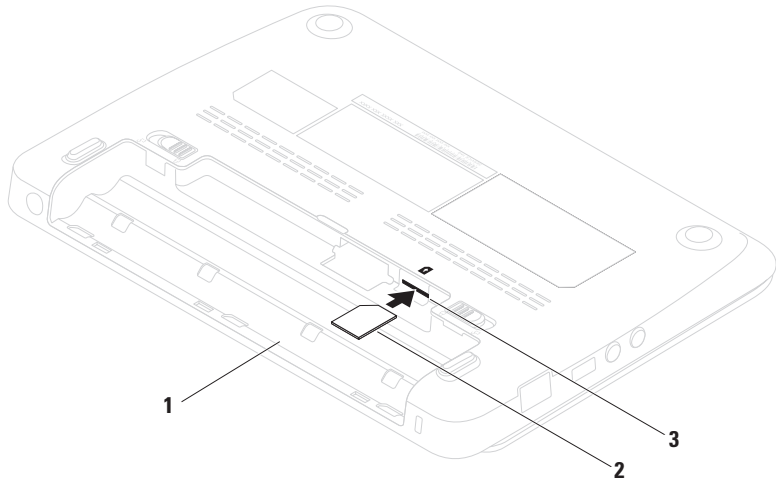

## Kablosuz Bağlantıyı Etkinleştirme veya Devre Dışı Bırakma (İsteğe Bağlı)

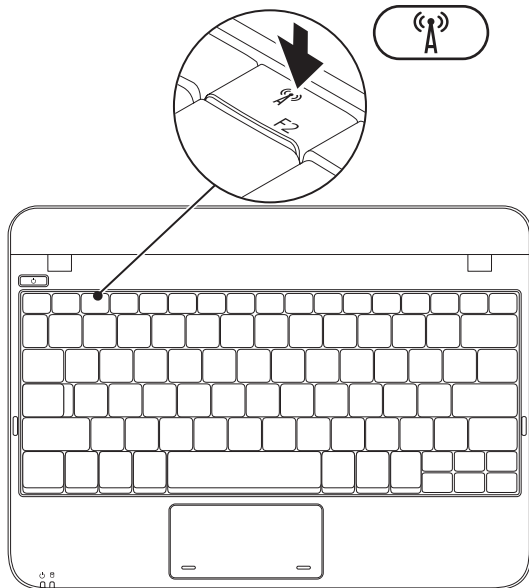



Kablosuz bağlantıyı etkinleştirmek için:

1. Bilgisayarınızı açın.
2. Sistem tepsisindeki simgeyi  çift tıklatın veya <F2> tuşuna basın.

**Kablosuz Bağlantıyı Etkinleştirme/Devre Dışı Bırakma** iletişim kutusu görüntülenir.

3. Etkinleştirmek istediğiniz seçenekleri belirleyin:
  - **Bluetooth'u Etkinleştir**
  - **Kablosuz LAN/WiMax Bağlantısını Etkinleştir**
  - **Kablosuz WAN/GPS Bağlantısını Etkinleştir**
4. **Tamam** seçeneğini tıklatın.

Kablosuz bağlantıyı devre dışı bırakmak için:

1. Sistem tepsisindeki simgeyi  çift tıklatın veya <F2> tuşuna basın.

**Kablosuz Bağlantıyı Etkinleştirme/Devre Dışı Bırakma** iletişim kutusu görüntülenir.

2. Devre dışı bırakmak istediğiniz seçeneklerin işaretlerini kaldırın:
  - **Bluetooth'u Etkinleştir**
  - **Kablosuz LAN/WiMax Bağlantısını Etkinleştir**
  - **Kablosuz WAN/GPS Bağlantısını Etkinleştir**
3. **Tamam** seçeneğini tıklatın.

### İnternet'e Bağlanma (İsteğe Bağlı)

İnternet'e bağlanmak için harici modem veya ağ bağlantısı ve İnternet servis sağlayıcısına (ISS) gerek duyarsınız.

Harici USB modem veya WLAN adaptörü siparişinize dahil değilse, [www.dell.com](http://www.dell.com) adresinden satın alabilirsiniz.

#### Kablolu Bağlantı Kurma

- Çevirmeli bağlantı kullanıyorsanız, İnternet bağlantınızı kurmadan önce telefon hattınızı harici USB modemine (isteğe bağlı) veya telefon bağlantı jakına bağlayın.
- DSL veya kablo/uydu modem bağlantısı kullanıyorsanız, ayarlama talimatları için ISS veya cep telefonu servisiniz ile bağlantı kurun.

Kablolu İnternet bağlantınızın kurulumunu tamamlamak için sayfa 17'de bulunan "İnternet Bağlantınızı Kurma" bölümündeki talimatları uygulayın.

#### Kablosuz Bağlantı Kurma

Kablosuz İnternet bağlantınızı kullanmadan önce kablosuz yönlendiricinize bağlamanız gerekir.

Bağlantınızı bir kablosuz yönlendiriciye göre ayarlamak için:

*Windows XP*

 **NOT:** Aşağıdaki adımlar Windows varsayılan görünümü içindir, bu nedenle Dell™ bilgisayarınızı Windows Classic görünümünde ayarlarsanız, bu adımlar uygulanmayabilir.

1. Kablosuz bağlantının bilgisayarınızda kullanılabilir olduğundan emin olun (bkz. "Kablosuz Bağlantıyı Etkinleştir/Devre Dışı Bırak", sayfa 14).
2. Açık dosyaların hepsini kaydedin, kapatın ve tüm açık programlardan çıkın.

3. **Başlat**→ **Bağlan**→ **Kablosuz Bağlantı Ağ Bağlantıları**→ **Ağ Bağlantılarını Görüntüle**'yi tıklayın.
4. Kurulumu tamamlamak için ekrandaki talimatları uygulayın.

#### Windows 7

1. Kablosuz bağlantının bilgisayarınızda kullanılabilir olduğundan emin olun (bkz. "Kablosuz Bağlantıyı Etkinleştir/Devre Dışı Bırak", sayfa 14).
2. Açık dosyaların hepsini kaydedin, kapatın ve tüm açık programlardan çıkın.
3. **Başlat**  → **Denetim Masası** seçeneğini tıklayın.
4. Ara kutusuna `network` (ağ) yazın ve **Ağ ve Paylaşım Merkezi**→ **Bir ağa bağlan**'ı tıklayın.
5. Kurulumu tamamlamak için ekrandaki talimatları uygulayın.

### Internet Bağlantınızı Kurma

ISS'ler (ISP - Internet Service Provider) ve ISS servisleri ülkeye göre farklılık gösterir. Ülkenizde kullanılabilen servisleri öğrenmek için ISS'nize başvurun.

Internet'e bağlanamadıysanız, ancak geçmişte başarıyla bağlantı kurduysanız ISS hizmeti yetersiz olabilir. Servis durumunu kontrol etmek için ISS'nizle bağlantı kurun veya daha sonra tekrar bağlanmayı deneyin.

ISS bilginizi hazırda bulundurun. ISS'niz yoksa, **Internet'e Bağlanma** Sihirbazı'nı kullanarak bir ISS edinebilirsiniz.

## Inspiron Dizüstü Bilgisayarınızı Kurma

İnternet Bağlantınızı Kurma:

*Windows XP*

 **NOT:** Aşağıdaki adımlar Windows varsayılan görünümü içindir, bu nedenle Dell™ bilgisayarınızı Windows Classic görünümünde ayarlarsanız, bu adımlar uygulanmayabilir.

1. Tüm açık dosyaları kaydedin ve kapatın, tüm açık programlardan çıkın.
2. **Başlat**→ **Denetim Masası** seçeneğini tıklatın.
3. **Ağ ve İnternet Bağlantıları** altında, **İnternet Bağlantınızı Kurma veya Değiştirme** seçeneğini belirleyin.
4. **Kurulum** seçeneğini tıklatın.  
**Yeni Bağlantı Sihirbazı** açılır.
5. **İnternet'e bağlan** seçeneğini tıklatın.

 **NOT:** Bilgisayarınızda dahili bir optik sürücü bulunmuyor. Disk gerektiren yöntemler için harici bir optik sürücü veya herhangi bir harici depolama aygıtı kullanın.

6. Sonraki pencerede uygun seçeneği tıklatın:

- ISS'niz yoksa, **İnternet servis sağlayıcıları listesinden bir tane seçin (ISS'ler)** ögesini tıklatın.
- ISS'nizden kurulum bilgilerini aldıysanız, ancak bir kurulum CD'si verilmediyse, **Bağlantımı manuel olarak kur** seçeneğini tıklatın.
- Kurulum CD'niz varsa, **ISS'den aldığım CD'yi kullan** seçeneğini tıklatın.



7. **İleri** seçeneğini tıklatın.

Adım 6'da, Bağlantımı manuel olarak Kur'u seçtiyseniz, adım 8'e kadar devam edin. Bunun dışında, kurulumu tamamlamak için ekrandaki talimatları uygulayın.

 **NOT:** Hangi bağlantı tipini seçeceğinizi bilmiyorsanız, ISS'nize başvurun.

8. **İnternete nasıl bağlanmak istiyorsunuz?** ögesinin altından uygun seçeneği tıklayın, ardından **İleri** seçeneğini tıklayın.
9. Kurulumu tamamlamak için ISS'niz tarafından sağlanan kurulum bilgilerini kullanın.

### Windows 7

1. Tüm açık dosyaları kaydedin ve kapatın, tüm açık programlardan çıkın.
  2. **Başlat**  → **Denetim Masası** seçeneğini tıklayın.
  3. Ara kutusuna `network` (ağ) yazın, ardından **Ağ ve Paylaşım Merkezi** → **Yeni bağlantı veya ağ oluştur** → **İnternete bağlan**'ı tıklayın. **İnternet'e Bağlan** penceresi görünür.
-  **NOT:** Hangi tür bağlantıyı seçeceğinizi bilmiyorsanız, **Seçmeme yardımcı ol** seçeneğini tıklayın veya ISS'nizle bağlantı kurun.
4. Kurulumu tamamlamak için ekrandaki talimatları uygulayın ve ISS'niz tarafından sağlanan kurulum bilgisini kullanın.



## TV Tuner'ı Kur (İsteğe Bağlı)

 **NOT:** TV tuner'ın kullanılabilirliği bölgeye göre farklılık gösterebilir.

TV tuner'ı ilk kez kurma:

1. **Başlat** → **Tüm Programlar** seçeneğini tıklayın.
2. **Dell Dijital TV** → **Dell Dijital TV**  seçeneğini tıklayın ve ekrandaki talimatları uygulayın.

TV tuner ayarlarınızı yeniden yapılandırma:

1. **Başlat** → **Tüm Programlar** seçeneğini tıklayın.
2. **Dell Dijital TV** → **Dell Dijital TV**  seçeneğini tıklayın.
3. **Tara**  seçeneğini tıklayın.





Tarama sihirbazı, bulunduğunuz bölgede kullanılan kanalları tarar.

# Inspiron Dizüstü Bilgisayarınızı Kullanma

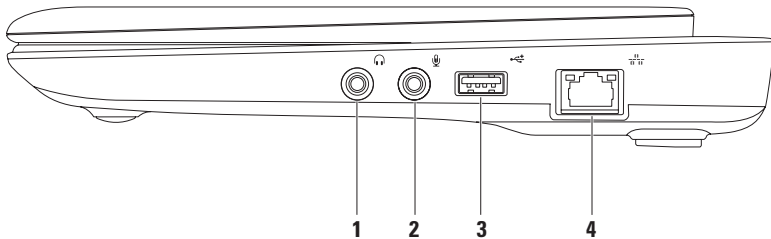
Bu kısım, Inspiron™ dizüstü bilgisayarınızın özellikleri hakkında bilgi verir.

## Sağdan Görünüm Özellikleri



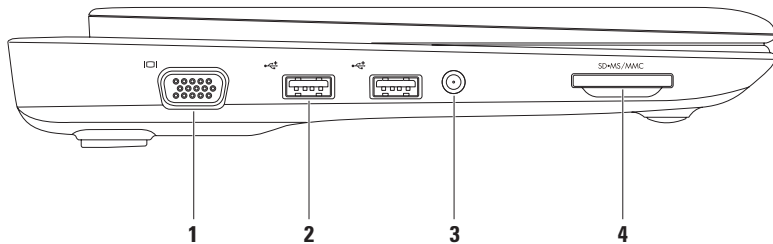

- 
-  **Ses çıkışı/Kulaklık konektörü** — Bir çift kulaklığa veya çalışır durumdaki hoparlör ya da ses sistemine bağlar.
  -  **Ses girişi/Mikrofon konektörü** — Ses programlarında kullanmak üzere mikrofona ve giriş sinyaline bağlar.
  -  **USB 2.0 konektör** — Fare, klavye, yazıcı, harici sürücü veya MP3 çalar gibi USB cihazları bağlar.
  -  **Ağ konektörü** — Kablolu ağ kullanıyorsanız, bilgisayarınızı bir ağa veya geniş bant cihazına bağlar.
-

## Soldan Görünüm Özellikleri





- 
- 1  **VGA konektörü** — Bir monitör veya projektör ile bağlantı sağlar.
- 
- 2  **USB 2.0 konektörleri (2)** — Fare, klavye, yazıcı, harici sürücü veya MP3 çalar gibi USB cihazları bağlar.
- 
- 3 **Konektörde anten (desteklenen modellerde)** — MCX konektörü aracılığıyla, TV tuner kart kullanarak programları görüntülemek için (isteğe bağlı) harici bir antene bağlar. TV tuner kartı kurulumu hakkında daha fazla bilgi için bkz. "TV Tuner Kurulumu", sayfa 19.
- 
- 4  **3-in-1 Medya Kart Okuyucusu** — Şu dijital hafıza kartlarında depolanan dijital fotoğrafları, müzikleri, videoları ve belgeleri görüntülemek ve paylaşmak için hızlı ve kolay bir yol sağlar:
- Secure Digital (SD) hafıza kartı
  - Secure Digital Yüksek Kapasiteli (SDHC) kart
  - Multimedia Kartı (MMC)
  - Memory Stick
  - Memory Stick PRO
-

## Arkadan Görünüm Özellikleri

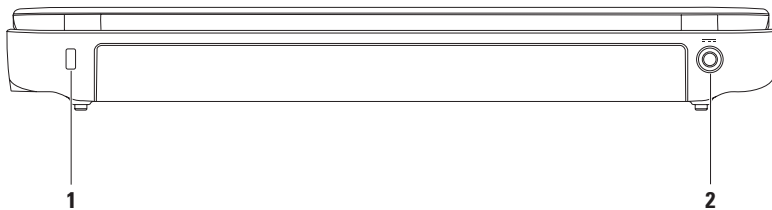

---

**1 Güvenlik kablosu yuvası** — Ticari kullanıma uygun bir güvenlik kablosunu bilgisayara bağlar.

**NOT:** Güvenlik kablosu satın almadan önce, bilgisayarınızdaki güvenlik kablosu yuvasına uyduğundan emin.

---

**2  AC adaptör konektörü** — Bilgisayarı çalıştırmak ve pili şarj etmek için AC adaptörünü bağlar.

---

## Bilgisayar Tabanı Özellikleri

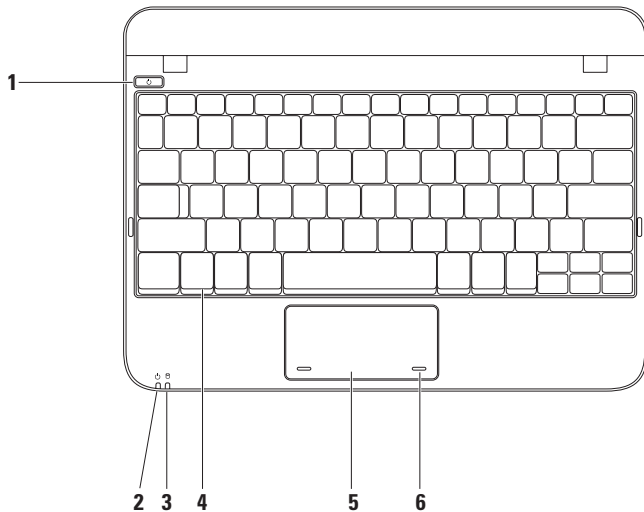

1  **Güç düğmesi** — Basıldığında bilgisayarı açar veya kapatır.

2  **Güç/Pil göstergesi ışığı** — Bilgisayar, AC adaptörü veya pil yardımıyla çalışırken, ışık aşağıdaki durumları belirtir.

	<b>Gösterge ışık durumu</b>	<b>Bilgisayar durumları</b>	<b>Pil şarj seviyesi</b>
<b>AC adaptörü</b>	Sabit beyaz	Açık Kapalı/hazırda bekleme	Şarj Oluyor <%90
	Beyaz renkte yanıp sönüyor	Bekleme	Şarj Oluyor
	Kapalı	Kapalı/hazırda bekleme	>%90
<b>Pil</b>	Sabit beyaz	Açık	>%10
	Beyaz renkte yanıp sönüyor	Bekleme	>=%10
	Sabit sarı	Açık/beklemede	<%10
	Kapalı	Kapalı/hazırda bekleme	yok

**NOT:** Bilgisayar AC adaptörü kullanarak çalışırken pil şarj edilir.

3  **Sabit Disk etkinlik ışığı** — Bilgisayar veri okurken veya yazarken yanar. Yanıp sönen ışık sabit disk etkinliğini belirtir.

- 4 Klavye** — Klavye ile ilgili daha fazla bilgi için sabit sürücünüzdeki veya [support.dell.com/manuals](https://support.dell.com/manuals) adresindeki *Dell Teknoloji Kılavuzu*'na bakın.

---

  - 5 Dokunmatik yüzey** — İmleci hareket ettirme, seçilen öğeleri sürükleme veya taşıma ve yüzeye dokunarak çift tıklatma gibi fare işlevselliği sağlar. Kaydırma özelliğini destekler. Daha fazla bilgi için bkz. "Dokunmatik Yüzey Hareketleri", sayfa 29.

---

  - 6 Dokunmatik yüzey düğmeleri (2)** — Faredeki gibi sağ ve sol tıklatma işlevi sağlar.
-

## Dokunmatik Yüzey Hareketleri

### Kaydırma

İçeriği kaydırarak gözden geçirmenize olanak verir. Kaydırma özelliği:

**Geleneksel Kaydırma** — Yukarı ve aşağı doğru veya sağa ve sola doğru kaydırmanızı sağlar.

Yukarı ve aşağı doğru kaydırmak için:

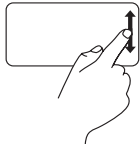

Parmağınızı dikey kaydırma bölgesinde (dokunmatik yüzeyin en sağı) yukarı veya aşağı doğru kaydırın.

Sağa ve sola kaydırmak için:

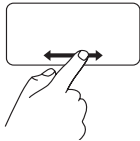

Parmağınızı yatay kaydırma bölgesinde (dokunmatik yüzeyin en altı) sağa veya sola doğru kaydırın.

**Dairesel Kaydırma** — Yukarı ve aşağı doğru veya sağa ve sola doğru kaydırmanızı sağlar.

Yukarı ve aşağı doğru kaydırmak için:



Yukarı kaydırmak için parmağınızı yatay kaydırma bölgesinde (dokunmatik yüzeyin en sağı) dairesel hareketlerle saat yönüne, aşağı kaydırmak için ise saat yönünün aksine doğru hareket ettirin.

Sağa ve sola kaydırmak için:

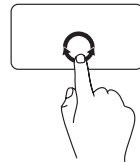

Sağa kaydırmak için parmağınızı yatay kaydırma bölgesinde (dokunmatik yüzeyin en altı) dairesel hareketlerle saat yönüne, sola kaydırmak için ise saat yönünün aksine doğru hareket ettirin.

## Ekran Özellikleri

Ekran paneli bir kamera ve ikili dijital mikrofon içerir.

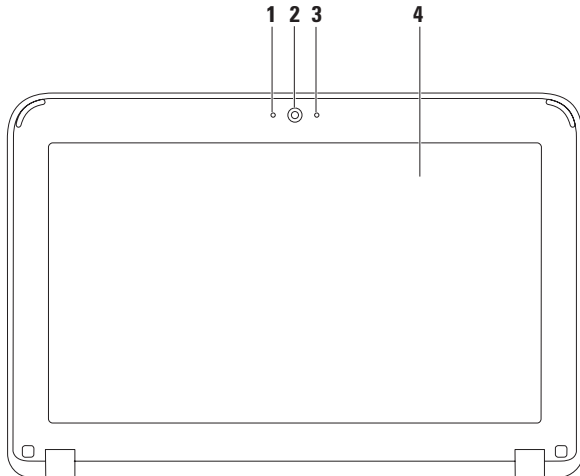



- 
- 1 Mikrofon** — Sesli sohbet ve ses kaydına yönelik yüksek ses kalitesi sunar.

---

  - 2 Kamera** — Video çekimi, görüşme ve sohbet için dahili kamera.



---

  - 3 Kamera etkinlik ışığı** — Kameranın açık veya kapalı olduğunu gösterir.

---

  - 4 Ekran** — Ekranınız, bilgisayarınızı satın alırken yaptığınız seçimlere göre değişiklik gösterebilir. Ekranlar hakkında daha fazla bilgi için sabit diskinizde bulunan *Dell Teknoloji Kilavuzu* 'na bakın veya [support.dell.com/manuals](https://support.dell.com/manuals) adresini ziyaret edin.
-

## Pili Çıkarma ve Geri Takma

-  **UYARI:** Bu bölümdeki işlemlere başlamadan önce bilgisayarınızla birlikte gelen güvenlik talimatlarını takip edin.
-  **UYARI:** Uyumsuz pil kullanımı yangın veya patlama riskini artırabilir. Bu bilgisayarda yalnızca Dell'den satın alınan piller kullanılmalıdır. Diğer bilgisayarlardaki pilleri kullanmayın.
-  **UYARI:** Pili çıkarmadan önce, bilgisayarı kapatın ve harici kabloları sökün (AC adaptörü dahil).

Pili çıkarmak için:

1. Pil çıkarma mandalını açık konuma getirin.
2. Pili yukarı doğru kaldırın ve pil bölmesinden çıkarın.

Pili geri takmak için:

Pilin üstündeki çıkıntıları pil bölmesindeki yuvalarla aynı hizaya getirin ve yerine oturana kadar pili yavaşça bastırın.

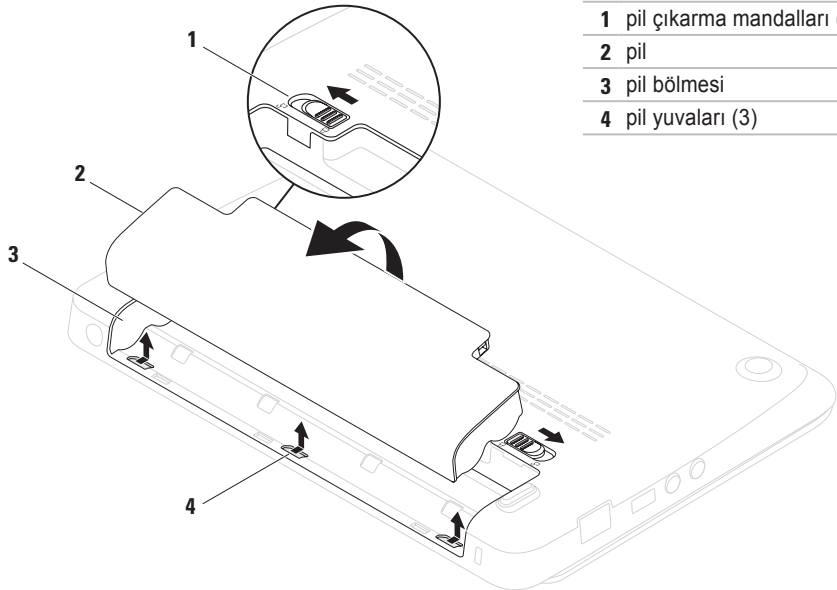

### Yazılım Özellikleri

 **NOT:** Bu bölümde açıklanan özellikler hakkında daha fazla bilgi için bilgisayarınızın sabit diskinde veya aşağıdaki adreste bulunan *Dell Teknoloji Kılavuzu*'na bakın, [support.dell.com/manuals](http://support.dell.com/manuals).

### Verimlilik ve İletişim

Bilgisayarınızı sunumlar, broşürler, tebrik kartları, el ilanı ve elektronik tablolar oluşturmak için kullanabilirsiniz. Ayrıca, dijital fotoğraflar ve görüntüleri düzenleyebilir ve görüntüleyebilirsiniz. Bilgisayarınızda kurulu olan yazılım için satın alma siparişinizi kontrol edin.

İnternet'e bağlandıktan sonra, Web sitelerine erişebilir, e-posta hesabı oluşturabilir, dosyaları karşıya yükleyebilir ve indirebilirsiniz.

### Eğlence ve Multimedya

Video izlemek, oyun oynamak, müzik dinlemek ve İnternet radyo istasyonlarını dinlemek için bilgisayarınızı kullanabilirsiniz.

Dijital kameralar ve cep telefonları gibi taşınabilir cihazlardan resim ve video dosyaları indirebilir veya kopyalayabilirsiniz. İsteğe bağlı yazılım uygulamaları, diske kaydedilebilen, MP3 çalar ve elle tutulabilen eğlence cihazları gibi taşınabilir ürünlere kaydedilebilen veya bağlı TV'ler, projektörler ve ev sineması ekipmanlarında doğrudan görüntülenebilen müzik ve video dosyalarını düzenlemenizi ve oluşturmanızı sağlar.

## Dell Dock

Dell Dock, sık kullanılan uygulamalara, dosyalara ve klasörlere kolay erişim sağlayan simgeler grubudur. Aşağıdakileri yaparak Dock uygulamanızı kişiselleştirebilirsiniz:

- Simge ekleme veya kaldırma
- Dock'un rengini ve konumunu değiştirme
- İlgili simgeleri kategorilere göre gruplandırma
- Simgelerin işlevini değiştirme



### Kategori Ekleme

1. Dock simgesini çift tıklayın, **Ekle**→ **Kategori**'yi tıklayın. **Kategori Ekle/Düzenle** penceresi görüntülenir.
2. **Başlık** alanına kategori için bir başlık girin.
3. **Görüntü seç**: kutusundan kategori için bir simge seçin.
4. **Kaydet**'i tıklayın.

### Simge Ekleme

Simgeyi sürükleyip Dock üzerine veya bir kategoriye bırakın.

### Kategori veya Simge Kaldırma

1. Dock üzerindeki kategori veya simgeyi sağ tıklayın ve **Kısayol sil** veya **Kategori sil** öğesini tıklayın.
2. Ekrandaki talimatları izleyin.

### Dock Uygulamasını Kişiselleştirme

1. Dock simgesini sağ tıklayın ve **Gelişmiş Ayarlar...** öğesini tıklayın.
2. Dock'u kişiselleştirmek için istediğiniz seçenekleri belirleyin.

## Dell DataSafe Online Yedekleme

 **NOT:** Dell DataSafe Online Yedekleme tüm bölgelerde bulunmayabilir.

 **NOT:** Hızlı karşıya yükleme/indirme işlemleri için geniş bant bağlantısı tavsiye edilir.

Dell DataSafe Online, verilerinizi ve diğer önemli dosyalarınızı hırsızlık, yangın veya doğal afetler gibi felaketlerden korumanıza yardımcı olan otomatik bir yedekleme ve kurtarma servisidir. Parola korumalı bir hesap kullanarak bilgisayarınızdaki servise ulaşabilirsiniz.

Daha fazla bilgi için **delldatasafe.com** adresini ziyaret edin.

Yedekleme işlemleri programlamak için:

1. Görev çubuğundan Dell DataSafe Online simgesini  çift tıklatın.
2. Ekrandaki talimatları izleyin.

## Sorun Çözme

Bu bölümde bilgisayarınız için sorun giderme bilgileri sağlanmıştır. Aşağıdaki kılavuzları kullanarak sorununuza bir çözüm getiremediyseniz, 43. sayfadaki "Destek Araçlarını Kullanma" veya 65. sayfadaki "Dell ile Bağlantı Kurma" bölümüne bakın.

### Sesli Uyarı Kodları

Bir hata veya sorun varsa, bilgisayarınız açılırken sesli uyarılar verebilir. Sesli uyarı kodu adı verilen sesli uyarı dizileri bir sorunu belirtir. Böyle bir durumla karşılaştığınızda, sesli uyarı kodunu not alın ve Dell ile (bkz. "Dell ile Bağlantı Kurma", sayfa 65) bağlantıya geçin.

 **NOT:** Parça değiştirmek için bkz. *Servis Kılavuzu*, [support.dell.com/manuals](http://support.dell.com/manuals).

Sesli Uyarı Kodu	Olası Sorun
Bir	Olası sistem kartı hatası — BIOS ROM işlem hatası
İki	RAM algılanamadı <b>NOT:</b> Bellek modülü yüklediyseniz veya yerine taktıysanız modülün düzgün yerleştirildiğinden emin olun.
Üç	Olası sistem kartı hatası — Yonga kümesi hatası
Dört	RAM okuma/yazma hatası
Beş	Gerçek Zamanlı Saat hatası
Altı	Video kartı veya yonga hatası
Yedi	İşlemci hatası
Sekiz	Ekran hatası

## Ağ Sorunları

### Kablosuz Bağlantılar

**Kablosuz ağ bağlantısı kesilmişse** — Kablosuz yönlendirici çevrimdışıdır veya kablosuz özelliği bilgisayarda devre dışı bırakılmıştır.

- Kablosuz bağlantının etkinleştirildiğinden emin olun (bkz. "Kablosuz Bağlantıyı Etkinleştir veya Devre Dışı Bırak", sayfa 14).
- Kablosuz bağlantı yönlendiricisinin açık ve veri kaynağına (kablolu modem veya ağ hubu) bağlı olduğundan emin olun.
- Kablosuz bağlantı yönlendiricisi bağlantınızı tekrar kurun (bkz. "Kablosuz Bağlantı Kurma", sayfa 16).
- Parazitler kablosuz bağlantınızı engelliyor veya bozuyor olabilir. Bilgisayarı kablosuz yönlendiricinize daha yakın bir yere taşımayı deneyin.

### Kablolu Bağlantılar

**Ağ bağlantısı kesilmişse** — Kablo gevşemiş veya hasar görmüştür.

- Kabloyu kontrol ederek takılı ve hasarsız olduğundan emin olun.
- Entegre ağ konektörü üzerindeki bağlantı doğrulama ışığı, bağlantınızın çalışıyor olduğunu teyit etme imkanı ve durum hakkında bilgi sağlar:
  - Yeşil — 10 Mb/sn ağ ve bilgisayar arasında iyi bir bağlantı var.
  - Sarı — 100 Mb/sn ağ ve bilgisayar arasında iyi bir bağlantı var.
  - Kapalı — Bilgisayar, ağa fiziksel bir bağlantı bulamıyor. Yardım için ağ yöneticinizle veya ISS ile bağlantıya geçin.



**NOT:** Ağ konektörü üzerindeki bağlantı bütünlüğü ışığı yalnızca kablolu bağlantı içindir. Bağlantı doğruluğu ışığı kablosuz bağlantılar için durumu bildirmez.



## Güç Sorunları

**Güç ışığı yanmıyorsa** — Bilgisayar kapalıdır, hazırda bekleme konumundadır veya bilgisayara güç gitmiyordur.

- Güç düğmesine basın. Kapalıysa veya bekleme konumdaysa, bilgisayar normal çalışmaya devam eder.
- AC adaptör kablosunu bilgisayardaki güç konektörüne ve prize yeniden takın.
- Bilgisayar güç uzatma kablosuna takılıysa, güç uzatma kablosunun bir elektrik prizine takılı olduğundan ve güç uzatma kablosunun açık olduğundan emin olun.
- Bilgisayarın düzgün bir biçimde açıldığından emin olmak için koruma cihazlarını, güç şeritlerini ve güç uzatma kablolarını geçici olarak devre dışı bırakın.
- Elektrik prizini lamba gibi başka bir aygıtla deneyerek çalıştığından emin olun.

- AC adaptörü kablo bağlantılarını kontrol edin. AC adaptörünün ışığı varsa, AC adaptörü üzerindeki ışığın yanıyor olduğundan emin olun.

**Güç ışığı sabit beyaz renkte yanıyor ve bilgisayar yanıt vermiyorsa** — Ekran yanıt vermiyor olabilir.

- Bilgisayar kapanana kadar güç düğmesine basın ve sonra tekrar açın.
- Sorun devam ederse Dell ile (bkz. "Dell ile Bağlantı Kurma", sayfa 65) bağlantıya geçin.

**Güç ışığı beyaz renkte yanıp sönüyorsa** — Bilgisayar bekleme konumundadır veya ekran yanıt vermiyor olabilir.

- Klavyede bir tuşa basın, bağlı fareyi hareket ettirin, dokunmatik yüzeye dokunun veya normal çalışır duruma dönmek için güç düğmesine basın.
- Ekran yanıt vermiyorsa, bilgisayar kapanana kadar güç düğmesine basın ve daha sonra bilgisayarı yeniden açın.

## Sorun Çözme

- Sorun devam ederse Dell ile (bkz. "Dell ile Bağlantı Kurma", sayfa 65) bağlantıya geçin.

**Bilgisayarınızda alımı engelleyen bir müdahale ile karşılaşırsanız** — İstenmeyen bir sinyal diğer sinyalleri yarıda keserek veya engelleyerek parazit oluşturuyordur. Çakışmanın bazı olası nedenleri:

- Güç, klavye ve fare uzatma kabloları.
- Anahtarlı uzatma kablosuna bağlı çok sayıda aygıt.
- Aynı elektrik prizine birden çok anahtarlı uzatma kablosu takılması.

## Bellek Sorunları

**Yetersiz bellek mesajı alırsanız** —

- Sorunu çözüp çözmediğini görmek için kullanmadığınız tüm açık dosyaları kaydedin ve kapatın, tüm açık programlardan çıkın.
- Minimum bellek gereksinimleri için yazılım dokümantasyonuna bakın. Bellek modüllerini konektörlere tekrar takın (talimatlar için bkz. *Servis Kılavuzu*, [support.dell.com/manuals](http://support.dell.com/manuals)).
- Sorun devam ederse Dell ile (bkz. "Dell ile Bağlantı Kurma", sayfa 65) bağlantıya geçin.

**Başka bellek sorunlarınız varsa** —

- Dell Diagnostics'i çalıştırın (bkz. "Dell Diagnostics", sayfa 46).
- Sorun devam ederse Dell ile (bkz. "Dell ile Bağlantı Kurma", sayfa 65) bağlantı kurun.

## Kilitlenmeler ve Yazılım Sorunları

**Bilgisayar başlamıyorsa** — AC adaptörün bilgisayara ve elektrik prizine sıkı şekilde takılı olduğundan emin olun.

**Program yanıt vermeyi durdurursa** — Programı sonlandırın:

1. Aynı anda <Ctrl><Shift><Esc> tuşlarına basın.
2. **Uygulamalar** ögesini tıklatın.
3. Artık yanıt vermeyen programı tıklatın.
4. **Görevi Sonlandır** ögesini tıklatın.

**Program art arda çökerse** — Yazılım belgelerini kontrol edin. Gerekliyse programı kaldırın ve sonra yeniden yükleyin.

 **NOT:** Yükleme talimatları genellikle yazılım belgelerinde veya diskte (CD ya da DVD) bulunur.

 **NOT:** Bilgisayarınızda dahili bir optik sürücü bulunmuyor. Disk gerektiren yöntemler için harici bir optik sürücü veya herhangi bir harici depolama aygıtı kullanın.

**Bilgisayar yanıt vermeyi durdurursa veya sabit mavi bir ekran görünürse** —

 **DİKKAT:** İşletim sistemini kapatmayı gerçekleştiriyorsanız verilerinizi kaybedebilirsiniz.

Klavyede bir tuşa basarak veya fareyi hareket ettirerek bir yanıt alamıyorsanız bilgisayar tamamen kapanana kadar güç tuşuna basın ve daha sonra bilgisayarınızı yeniden başlatın.

**Program Microsoft® Windows® işletim sisteminin önceki sürümüne göre tasarlanmışsa** —

**Program Uyumluluk Sihirbazı**'nı çalıştırın. **Program Uyumluluk Sihirbazı** bir programı eski sürüm Microsoft Windows işletim sistemi ortamlarına benzer bir ortamda çalışacak şekilde yapılandırır.

## Sorun Çözme

### Windows® XP

1. **Başlat**→ **Yardım ve Destek**→ **Sorun Çözme**→ **Uygulama ve Yazılım Sorunları seçeneğini** tıklatın.
2. **Sorun Çöz** altında, **Eski programları Windows XP’de çalıştırma’yı** tıklatın.
3. Talimatları okuyun ve ardından **Program Uyumluluk Sihirbazı** seçeneğini tıklatın.
4. Ekrandaki talimatları izleyin.

### Windows® 7

5. **Başlat**  → **Denetim Masası**→ **Programlar**→ **Windows’un önceki sürümleri için oluşturulmuş programları çalıştır**’ı tıklatın.
6. Karşılama ekranında **İleri** seçeneğini tıklatın.
7. Ekrandaki talimatları izleyin.

### Başka yazılım sorunları varsa —

- Dosyalarınızı hemen yedekleyin.
- Sabit sürücü veya CD’leri kontrol etmek için bir virüs tarama programı kullanın.

- Tüm açık dosya ve programları kaydedin ve kapatın veya **Başlat**  menüsünden bilgisayarınızı kapatın.
- Sorun giderme bilgileri için yazılım belgelerini kontrol edin veya yazılım üreticisiyle bağlantı kurun:
  - Programın bilgisayarınıza kurulu işletim sistemiyle uyumlu olduğundan emin olun.
  - Bilgisayarınızın yazılımı çalıştırmak için gerekli minimum donanım gereksinimlerini karşıladığından emin olun. Bilgi için yazılım dokümantasyonuna bakın.
  - Programın kurulduğundan ve uygun şekilde yapılandırıldığından emin olun.
  - Aygıt sürücülerinin programla çakışmadığını doğrulayın.
  - Gerekliyse programı kaldırın ve sonra yeniden yükleyin.
  - Dell ile Bağlantı Kurma sırasında sorun gidermeye yardımcı olacak tüm hata iletilerini not edin.

# Destek Araçlarını Kullanma

## Dell Destek Merkezi

**Dell Destek Merkezi**, bilgisayarınız, kişiselleştirilmiş servis ve destek kaynakları hakkında bilgi sağlayan kullanımı kolay bir uygulamadır.

Uygulamayı başlatmak için görev çubuğundaki simgeyi  tıklatın.

**Dell Destek Merkezi** giriş sayfasında bilgisayarınızın model numarası, servis etiketi, hızlı servis kodu ve servis iletişim bilgileri görüntülenir.

Giriş sayfası ayrıca aşağıdaki öğelere erişmek için bağlantı sağlar:



### Kendi Kendine Yardım

(Sorum Giderme, Güvenlik, Sistem Performansı, Ağ/İnternet, Yedekleme/Kurtarma ve Windows işletim sistemi)



**Uyarılar** (bilgisayarınızla ilgili teknik destek uyarıları)



**Dell Yardımı** (DellConnect™ ile Teknik Destek, Müşteri Hizmetleri, Eğitim ve Öğreticiler, Solution Station™ ile Nasıl Yapılır Yardımı, PC CheckUp ile Çevrimiçi Tarama)



**Sisteminiz Hakkında** (Sistem Belgeleri, Garanti Bilgisi, Sistem Bilgileri, Yükseltmeler ve Aksesuarlar)

**Dell Destek Merkezi** ve mevcut destek araçları hakkında daha fazla bilgi almak için şu adresteki **Servisler** sekmesini tıklatın: [support.dell.com](http://support.dell.com).

### Dell Yüklemelerim

 **NOT:** Dell Yüklemelerim tüm bölgelerde kullanılamayabilir.

Yeni bilgisayarınıza önceden yüklenen bazı yazılımlar yedekleme CD veya DVD'si içermez. Bu yazılımlar Dell Yüklemelerim'de bulunabilir. Yeniden yüklemek veya kendi yedekleme ortamınızı oluşturmak için varolan yazılımları bu web sitesinden yükleyebilirsiniz.

Kaydolmak ve Dell Yüklemelerim'i kullanmak için:

1. **downloadstore.dell.com/media** adresine gidin.
2. Kayıt ve yazılım indirme işlemi için ekrandaki yönergeleri izleyin.
3. Yazılımları yeniden yükleyin veya gelecekte kullanmak üzere yedekleme ortamınızı oluşturun.

### Sistem Mesajları

Bilgisayarınızda bir sorun veya hata varsa, nedenini tanımlamanıza ve sorunu çözmek için gereken eylemi bulmanıza yardım edecek bir Sistem Mesajı görüntülenebilir.

 **NOT:** Aldığınız ileti aşağıdaki örnekler arasında yoksa, işletim sisteminin veya ileti görüldüğünde çalışmakta olan programın belgelerine bakın. Diğer bir seçenek olarak *Dell Teknoloji Kılavuzu*'na sabit diskinizden veya **support.dell.com/manuals** adresinden ulaşabilir ya da Dell ile bağlantı kurabilirsiniz (bkz. "Dell ile Bağlantı Kurma", s. 65).

**Alert! Previous attempts at booting this system have failed at checkpoint [nnnn]. For help in resolving this problem, please note this checkpoint and contact Dell Technical Support** (Uyarı! Bu sisteme daha önceki önyüklemeye girişimleri kontrol noktasında başarısız oldu [nnnn]. Bu sorunu çözme konusunda yardım için bu kontrol noktasını not alın ve Dell Teknik Destek ile bağlantı kurun) — Bilgisayar art arda üç kez aynı hata nedeniyle önyüklemeye sürecini tamamlayamadı. Dell ile Bağlantı Kurun (bkz. "Dell ile Bağlantı Kurma", sayfa 65).

**CMOS checksum error** (CMOS işlem hatası) — Olası sistem kartı hatası veya RTC pili zayıf. Pili değiştirin (*Servis Kılavuzu* için şu adrese gidin [support.dell.com/manuals](http://support.dell.com/manuals)) veya Dell ile bağlantı kurun (bkz. "Dell ile Bağlantı Kurma", sayfa 65).

**Hard-disk drive failure** (Sabit disk sürücüsü hatası) — POST sırasında olası sabit sürücü hatası. Dell ile Bağlantı Kurun (bkz. "Dell ile Bağlantı Kurma", sayfa 65).

**Hard-disk drive read failure** (Sabit disk sürücüsü okuma hatası) — HDD önyüklemeye testi sırasında olası sabit sürücü hatası. Dell ile

Bağlantı Kurun (bkz. "Dell ile Bağlantı Kurma", sayfa 65).

**Keyboard failure** (Klavye hatası) — Klavye hatası veya gevşek kablo. Klavyeyi yeniden takın (bkz. *Servis Kılavuzu*, [support.dell.com/manuals](http://support.dell.com/manuals)).

**No boot device available** (Önyüklemeye aygıtı bulunamadı) — Sabit sürücüde önyüklenilebilir bölüm yok, sabit sürücü kablosu gevşek veya önyüklenilebilir aygıt bulunmuyor.

- Sabit sürücü önyüklemeye aygıtınızsa, kabloların bağlı olduğundan ve sürücünün uygun şekilde takıldığından ve önyüklemeye aygıtı olarak sınıflandırıldığından emin olun.
- Sistem ayarlarını girin ve önyüklemeye işlem bilgilerini kontrol edin (sabit diskinizde ve aşağıdaki adreste bulunan *Dell Teknoloji Kılavuzu*'na bakın. [support.dell.com/manuals](http://support.dell.com/manuals)).

**No timer tick interrupt** (Süreölçer kademe kesintisi yok) — Sistem kartındaki bir yonga bozuk veya sistem kartı hatası olabilir. Dell ile Bağlantı Kurun (bkz. "Dell ile Bağlantı Kurma", sayfa 65).

### Donanım Sorun Giderici

İşletim sistemi kurulumu sırasında aygıt bulunmazsa veya bulunur ancak yanlış yapılandırılırsa, uyumsuzluğu çözmek için **Donanım Sorun Giderici**'yi kullanabilirsiniz.

Donanım Sorun Giderici'yi başlatmak için:

1. **Başlat** → **Yardım ve Destek** ögesini tıklatın.
2. Arama alanına `hardware troubleshooter` (donanım sorun giderici) yazın ve aramayı başlatmak için <Enter> tuşuna basın.
3. Arama sonuçlarında, sorununuzu en iyi tanımlayan seçeneği tıklatın ve diğer sorun giderme adımlarını tamamlayın.

### Dell Diagnostics

Bilgisayarınızda bir sorunla karşılaşırsanız, sayfa 41'deki "Kilitlenmeler ve Yazılım Sorunları" bölümündeki kontrolleri uygulayın ve teknik yardım için Dell ile bağlantı kurmadan önce, Dell Diagnostics'i çalıştırın.

- ✎ **NOT:** Dell Diagnostics yalnızca Dell marka bilgisayarlarda çalışır.
- ✎ **NOT:** *Drivers and Utilities* diski bilgisayarınızla birlikte verilmemiş olabilir.

Test etmek istediğiniz aygıtın sistem ayarlarında görüldüğünden ve etkin olduğundan emin olun. Sistem Ayarları'na (BIOS) girmek için POST (Power On Self Test) sırasında <F2> tuşuna basın.

Sabit sürücünüzden veya *Drivers and Utilities* diskinden Dell Diagnostics'i başlatın.





## Dell Diagnostics Programını Sabit Sürücünüzden Başlatma

Dell Diagnostics, sabit diskinizdeki gizli bir tanı yardımcı programı bölümünde bulunur.

 **NOT:** Bilgisayar ekranında bir şey görüntülenemiyorsa, Dell ile bağlantı kurun (bkz. "Dell ile Bağlantı Kurma", sayfa 65).

1. Bilgisayarınızın, düzgün şekilde çalıştığı bilinen bir elektrik prizine bağlı olduğundan emin olun.
2. Bilgisayarınızı açın (veya yeniden başlatın).
3. DELL™ logosu görüldüğünde hemen <F12> tuşuna basın. Önyükleme menüsünden **Diagnostics** öğesini seçin ve <Enter> tuşuna basın.  
Bu, bilgisayarınızdaki Önyükleme Öncesi Sistem Değerlendirmesi'ni (PSA) harekete geçirebilir.

 **NOT:** Çok uzun süre beklerseniz ve işletim sistemi logosu görünürse, Microsoft® Windows® masaüstünü görünceye kadar beklemeye devam edin; sonra, bilgisayarınızı kapatın ve tekrar deneyin.

 **NOT:** Diagnostics yardımcı program bölümü bulunmadı ile başlayan bir ileti görürseniz, *Drivers and Utilities* diskinden Dell Diagnostics'i çalıştırın.

*PSA çalışırsa:*

- a. PSA testleri yapmaya başlar.
- b. PSA başarıyla tamamlanırsa, aşağıdaki ileri görüntülenir: "No problems have been found with this system so far. Do you want to run the remaining memory tests? This will take about 30 minutes or more. Do you want to continue? (Recommended) ." (Bu sistemde şimdiye kadar bir sorun bulunamadı. Kalan bellek testlerini çalıştırmak istiyor musunuz? Bu işlem yaklaşık 30 dakika veya daha uzun sürecektir. Devam etmek istiyor musunuz? (Önerilen)).

## Destek Araçlarını Kullanma

- c. Bellek sorunlarıyla karşılaşıyorsanız <y> tuşuna, yoksa <n> tuşuna basın.
- d. Şu ileti görüntülenir: "Booting Dell Diagnostic Utility Partition. Press any key to continue."
- e. Devam etmek için herhangi bir tuşa basın. **Bir Seçenek Belirle** penceresi görüntülenir.

### PSA çalışmazsa:

Sabit disk sürücünüzdeki diagnostics yardımcı program bölümünden Dell Diagnostics'i başlatmak için herhangi bir tuşa basın ve **Bir Seçenek Belirle** penceresine gidin.

4. Çalıştırmak istediğiniz testi seçin.
5. Test sırasında bir sorunla karşılaşırsanız ekranda hata kodunu ve sorun açıklamasını içeren bir ileti belirir. Hata kodunu ve sorunun açıklamasını not alın ve Dell ile bağlantıya geçin (bkz. "Dell ile Bağlantı Kurma", sayfa 65).



 **NOT:** Bilgisayarınızın Servis Etiketi her bir test ekranının üst kısmında görünür. Servis Etiketi, Dell ile bağlantı kurduğunuzda bilgisayarınızı tanımlamanıza yardımcı olur.

6. Testler tamamlandığında, test ekranını kapatın ve **Bir Seçenek Belirle** penceresine geri dönün.
7. Dell Diagnostics'ten çıkmak ve bilgisayarı yeniden başlatmak için **Çıkış**'ı tıklayın.

## Drivers and Utilities Diskinden Dell Diagnostics'i Başlatma

 **NOT:** Bilgisayarınızda dahili bir optik sürücü bulunmuyor. Disk gerektiren yöntemler için harici bir optik sürücü veya herhangi bir harici depolama aygıtı kullanın.

 **NOT:** *Drivers and Utilities* diski bilgisayarınızla birlikte verilmemiş olabilir.

1. *Drivers and Utilities* diskini takın.
2. Bilgisayarı kapatıp tekrar başlatın.  
DELL™ logosu görüldüğünde hemen <F12> tuşuna basın.  
 **NOT:** Çok uzun süre beklerseniz ve işletim sistemi logosu görünürse, Microsoft® Windows® masaüstünü görünceye kadar beklemeye devam edin; sonra, bilgisayarınızı kapatın ve tekrar deneyin.
-  **NOT:** Sonraki adımlar, önyükleme sırasını yalnızca bir kez değiştirir. Sonraki başlatmada sistem kurulumu programında belirtilen aygıtlara göre bilgisayar önyükleme yapar.
3. Önyükleme aygıtı listesi görüldüğünde **CD/DVD/CD-RW** öğesini vurgulayın ve <Enter> tuşuna basın.
4. Görünen menüden **CD-ROM'dan önyükleme** seçeneğini belirleyin ve <Enter> tuşuna basın.
5. CD menüsünü başlatmak için 1 yazın ve ilerlemek için <Enter> tuşuna basın.
6. Çalıştırmak istediğiniz testi seçin.
7. Test sırasında bir sorunla karşılaşırsanız ekranda hata kodunu ve sorun açıklamasını içeren bir ileti belirir. Hata kodunu ve sorunun açıklamasını not alın ve Dell ile bağlantıya geçin (bkz. "Dell ile Bağlantı Kurma", sayfa 65).  
 **NOT:** Bilgisayarınızın Servis Etiketini her bir test ekranının üst kısmında görünür. Servis Etiketini, Dell ile bağlantı kurduğunuzda bilgisayarınızı tanımlamanıza yardımcı olur.
8. Testler tamamlandığında, test ekranını kapatın ve **Bir Seçenek Belirle** penceresine geri dönün.
9. Dell Diagnostics'ten çıkmak ve bilgisayarı yeniden başlatmak için **Çıkış**'ı tıklattın.
10. *Drivers and Utilities* diskini çıkarın.

# İşletim Sisteminizi Geri Yükleme

Aşağıdaki seçenekleri kullanarak bilgisayarınızdaki işletim sistemini geri yükleyebilirsiniz:

△ **DİKKAT:** Dell Fabrika Görüntüsünü Geri Yükleme veya *İşletim Sistemi* diskini kullanmak bilgisayarınızdaki tüm veri dosyalarını kalıcı şekilde siler. Mümkünse, bu seçenekleri kullanmadan önce veri dosyalarınızı yedekleyin.

Seçenek	Kullanım
Sistem Geri Yükleme	ilk çözüm olarak
Dell DataSafe Yerel Yedekleme	Sistem Geri Yükleme seçeneği sorununuzu çözmediğinde
Sistem kurtarma ortamı	işletim sistemi hatası sonucu Sistem Geri yükleme ve DataSafe Local Backup kullanılmadığındayeni takılan sabit sürücüyü fabrika görüntüsünü yüklerken
Dell Fabrika Görüntüsünü Geri Yükleme	bilgisayarınızı satın aldığınız zamanki çalışma durumuna geri yüklemek için
<i>İşletim Sistemi</i> diski	bilgisayarınıza yalnızca işletim sistemini tekrar yüklemek için

■ **NOT:** *İşletim Sistemi* diski bilgisayarınızla birlikte verilmemiş olabilir.

## Sistem Geri Yükleme

Donanım, yazılım veya diğer sistem ayarları bilgisayarınız istenmeyen bir işletim durumuna soktuysa, Windows işletim sistemi, veri dosyalarını etkilemeden bilgisayarınızı önceki bir işletim durumuna döndürmenizi sağlayan bir Sistem Geri Yükleme seçeneği sağlar. Sistem Geri Yükleme işleminin bilgisayarınızda yaptığı değişikliklerin tümü geri alınabilir.

 **DİKKAT:** Veri dosyalarınızı düzenli olarak yedekleyin. Sistem Geri Yükleme, veri dosyalarınızı izlemez veya kurtarmaz.

 **NOT:** Bu belgede bulunan işlemler varsayılan Windows görünümüne göre hazırlanmıştır; bu nedenle Dell™ bilgisayarınızı Windows Klasik görünümüne ayarladıysanız geçerli olmayabilir.

## Sistem Geri Yüklemeyi Başlatma

Bilgisayarınızı geri yüklemek için:

*Windows XP*

1. **Başlat** → **Tüm Programlar** → **Donatılar** → **Sistem Araçları** → **Sistem Geri Yükleme**'yi tıklatın.
2. Karşılama ekranında **İleri** seçeneğini tıklatın.
3. Ekrandaki talimatları uygulayın.

*Windows 7*

1. **Başlat** seçeneğini tıklatın.
2. Ara kutusuna *System Restore* (Sistem Geri Yükleme) yazın ve <Enter> tuşuna basın.

 **NOT:** **Kullanıcı Hesap Denetimi** penceresi açılabilir. Bilgisayarın yöneticisiyseniz, **Devam** seçeneğini tıklatın; değilseniz, istenen eylemi gerçekleştirmek için sistem yöneticinize başvurun.

3. **İleri** tuşunu tıklatın ve ekrandaki talimatları izleyin.

Sistem Geri Yükleme sorununuzu çözmezse, gerçekleştirdiğiniz geri yükleme işlemini geri alabilirsiniz.

### Son Sistem Geri Yükleme İşlemini Geri Alma

-  **NOT:** Son gerçekleştirilen sistem geri yükleme işlemini geri almadan önce, açık olan tüm dosyaları kaydederek kapatın ve tüm açık programlardan çıkın. Sistem geri yükleme bitene kadar hiçbir dosyayı veya programı değiştirmeyin, açmayın veya silmeyin.

#### Windows XP

1. **Başlat**→ **Tüm Programlar**→ **Donatılar**→ **Sistem Araçları**→ **Sistem Geri yükleme**'yi tıklayın.
2. Karşılama ekranında, **En son geri yüklememi geri al** ögesini ve ardından **İleri** seçeneğini tıklayın.
3. Ekrandaki talimatları uygulayın.

#### Windows 7

1. **Başlat** seçeneğini tıklayın.
2. Ara kutusuna *System Restore* (Sistem Geri Yükleme) yazın ve <Enter> tuşuna basın.
3. **Son geri yüklememi geri al** ve **İleri** seçeneğini tıklayın.

### Dell DataSafe Yerel Yedekleme

-  **DİKKAT:** Dell DataSafe Yerel Yedekleme'yi kullanmak bilgisayarını satın aldıktan sonra yüklediğiniz programları ve sürücülerini kalıcı şekilde siler. Dell DataSafe Yerel Yedekleme'yi kullanmadan önce bilgisayarınıza yüklemeniz gereken programların yedek ortamını hazırlayın. Dell DataSafe Yerel Yedekleme'yi yalnızca Sistem Geri Yükleme seçeneği işletim sisteminizle ilgili sorunu çözmediğinde kullanın.

-  **DİKKAT:** Dell Datasafe Yerel Yedekleme'yi bilgisayarınızdaki verileri koruyacak şekilde tasarlanmış olsa da, Dell DataSafe Yerel Yedekleme'yi kullanmadan önce veri dosyaslarınızı yedeklemeniz önerilir.

-  **NOT:** Dell DataSafe Yerel Yedekleme tüm bölgelerde kullanılmıyor olabilir.

 **NOT:** Dell DataSafe Yerel Yedekleme bilgisayarınızda yoksa, işletim sisteminizi geri yüklemek için Dell Fabrika Görüntüsünü Geri Yükleme'yi kullanın (bkz. "Dell Fabrika Görüntüsünü Geri Yükleme", sayfa 56).

Bilgisayarınızdaki verileri korurken, sabit sürücünüzü, bilgisayarınızı ilk aldığınız zamanki durumuna geri yüklemek için Dell DataSafe Yerel Yedekleme'yi kullanabilirsiniz.

Dell DataSafe Yerel Yedekleme şunları yapmanıza olanak verir:

- Bilgisayarınızı yedekleme ve önceki bir duruma geri yükleme
- Sistem kurtarma ortamı oluşturma

## Dell DataSafe Yerel Yedekleme Temel

Verilerinizi korurken fabrika görüntüsünü geri yüklemek için:

1. Bilgisayarınızı kapatın.
2. Bilgisayara bağlı tüm aygıtların (USB sürücü, yazıcı, vb.) bağlantısını kesin ve yeni eklenmiş dahili donanımları çıkarın.

 **NOT:** Fare veya AC adaptörün bağlantısını çıkarmayın.

3. Bilgisayarınızı açın.
4. DELL™ logosu görüldüğünde, <F8> tuşuna birkaç defa basarak **Gelişmiş Önyükleme Seçenekleri** penceresine erişin.

 **NOT:** Çok uzun süre beklerseniz ve işletim sistemi logosu görünürse, Microsoft® Windows® masaüstünü görünceye kadar beklemeye devam edin; sonra, bilgisayarınızı kapatın ve tekrar deneyin.

## İşletim Sisteminizi Geri Yükleme

5. **Bilgisayarınızı Onarın** seçeneğini belirleyin.
6. **Sistem Kurtarma Seçenekleri** menüsünden **Dell DataSafe Geri Yükleme ve Acil Durum Yedeği** öğesini seçin ve ekrandaki yönergeleri izleyin.

 **NOT:** Geri yükleme işlemi geri yüklenecek verilerin boyutuna göre bir saat veya daha fazla sürebilir.

 **NOT:** Daha fazla bilgi için [support.dell.com](http://support.dell.com) adresinden 353560 no'lu bilgi merkezi makalesi göz atın.

## Dell DataSafe Yerel Yedekleme Profesyonel Sürüm'e Yükseltme

 **NOT:** Bilgisayarınızı satın alırken sipariş etmişseniz Dell DataSafe Yerel Yedekleme Profesyonel Sürüm bilgisayarınızda yüklü olabilir.

Dell DataSafe Yerel Yedekleme Profesyonel Sürüm aşağıdakileri yapmanıza olanak veren ek özellikler sağlar:

- Bilgisayarınızı dosya türlerine göre yedekleme ve geri yükleme
- Dosyaları yerel bir depolama aygıtına yedekleme
- Otomatik yedekleme işlemleri zamanlama

Dell DataSafe Yerel Yedekleme Profesyonel Sürüm'e yükseltmek için:

1. Görev çubuğundan Dell DataSafe Yerel Yedekleme simgesini  çift tıklayın.
2. **ŞİMDİ YÜKSELT!** öğesini tıklayın.
3. Yükseltme işlemi tamamlamak üzere ekrandaki yönergeleri izleyin.



## Sistem Kurtarma Ortamı

△ **DİKKAT:** Sistem kurtarma ortamı bilgisayarınızdaki verileri koruyacak şekilde tasarlanmış olsa da, sistem kurtarma ortamını kullanmadan önce veri dosyalarınızı yedeklemeniz önerilir.

✎ **NOT:** Bilgisayarınızda dahili bir optik sürücü bulunmuyor. Disk gerektiren yöntemler için harici bir optik sürücüsü veya herhangi bir harici depolama aygıtı kullanın.

Sabit sürücünüzü bilgisayarı satın aldığınız zamanki duruma geri yüklemek ve aynı zamanda bilgisayarınızdaki veri dosyalarınızı korumak için Dell DataSafe Yerel Yedekleme kullanılarak oluşturulan sistem kurtarma ortamını kullanabilirsiniz.

Aşağıdaki durumlarda sistem kurtarma ortamını kullanın:

- İşletim sistemi hatası nedeniyle bilgisayarınızda yüklü olan kurtarma seçenekleri kullanılamıyor.

- Sabit sürücü hatası nedeniyle veriler kurtarılamıyor.

Sistem kurtarma ortamını kullanarak bilgisayarınızın fabrika görüntüsünü geri yüklemek için:

1. Sistem kurtarma diskini veya USB anahtarını takın ve bilgisayarı yeniden başlatın.
2. DELL™ logosu görüldüğünde hemen <F12> tuşuna basın.

✎ **NOT:** Çok uzun süre beklerseniz ve işletim sistemi logosu görünürse, Microsoft® Windows® masaüstünü görünceye kadar beklemeye devam edin; sonra, bilgisayarınızı kapatın ve tekrar deneyin.

3. Listedен uygun önyükleme aygıtını seçin ve <Enter> tuşuna basın.
4. Kurtarma işlemini tamamlamak üzere ekrandaki yönergeleri izleyin.

## Dell Fabrika Görüntüsünü Geri Yükleme

△ **DİKKAT:** Dell Fabrika Görüntüsünü Geri Yükleme'nin kullanılması sabit sürücüdeki tüm verilerin silinmesine ve bilgisayarı aldıktan sonra kurmuş olduğunuz tüm program veya sürücülerin kaldırılmasına neden olur. Mümkünse, bu seçeneği kullanmadan önce verileri yedekleyin. Yalnızca Sistem Geri Yükleme işletim sistemi probleminizi çözmediyse Dell Fabrika Görüntüsünü Geri Yükleme'yi kullanın.

■ **NOT:** Dell Fabrika Görüntüsünü Geri Yükleme, belirli ülkelerde veya belirli bilgisayarlarda kullanılamayabilir.

Dell Fabrika Görüntüsünü Geri Yükleme'yi yalnızca işletim sisteminizi geri yüklemek için son yöntem olarak kullanın. Bu seçenek sabit sürücünüzü, bilgisayarı aldığınız zamanki işletim durumuna geri döndürür. Veri dosyaları da dahil bilgisayarınızı aldıktan sonra eklediğiniz tüm programlar veya dosyalar, sabit sürücüden kalıcı

olarak silinir. Veri dosyaları belgeler, elektronik tablolar, e-posta iletileri, dijital fotoğraflar, müzik dosyaları gibi dosyalardır. Mümkünse Dell Fabrika Görüntüsünü Geri Yükleme'yi kullanmadan önce tüm verilerinizi yedekleyin.

### Dell Fabrika Görüntüsünü Geri Yükleme'yi Uygulama

1. Bilgisayarı açın.
2. DELL™ logosu görüldüğünde, <F8> tuşuna birkaç defa basarak **Gelişmiş Önyükleme Seçenekleri** penceresine erişin.

■ **NOT:** Uzun süre bekledikten sonra işletim logosu belirirse, Microsoft® Windows® masaüstünü görene kadar bekleyin; sonra, bilgisayarı yeniden başlatarak tekrar deneyin.

3. **Bilgisayarınızı Onarın** seçeneğini belirleyin. **Sistem Geri Yükleme Seçenekleri** penceresi görünür.
4. Bir klavye düzeni seçin ve **İleri** seçeneğini tıklatın.

5. Kurtarma seçeneklerine ulaşmak için yerel kullanıcı olarak oturum açın. Komut istemine erişmek için **Kullanıcı adı** alanına `administrator` (yönetici) yazın ve ardından **Tamam** seçeneğini tıklayın.

6. **Dell Fabrika Görüntüsünü Geri Yükleme** seçeneğini tıklayın. **Dell Fabrika Görüntüsünü Geri Yükleme** karşılama ekranı görüntülenir.

 **NOT:** Yapılandırmanıza bağlı olarak, önce **Dell Fabrika Araçları** öğesini, ardından **Dell Fabrika Görüntüsünü Geri Yükleme** öğesini seçmeniz gerekebilir.

7. **İleri** seçeneğini tıklayın. **Veri Silme Onayı** ekranı görünür.

 **NOT:** Fabrika Görüntüsünü Geri Yükleme ile devam etmek istemiyorsanız **İptal** öğesini tıklayın.

8. Sabit sürücüyü yeniden biçimlendirmeye devam etme ve sistem yazılımını fabrika ayarlarına geri döndürme isteğinizi onaylamak için onay kutusunu işaretleyin. Ardından **İleri** seçeneğini tıklayın.

Geri yükleme işlemi başlar ve tamamlanması beş dakika veya daha fazla sürer. İşletim sistemi ve fabrika ayarı ile yüklenen uygulamalar fabrika ayarına geri yüklendiğinde bir mesaj belirir.

9. Bilgisayarı yeniden başlatmak için **Bitir** seçeneğini tıklayın.

# Yardım Alma

Bilgisayarınızla ilgili sorun yaşıyorsanız sorunu belirlemek ve gidermek için aşağıdaki adımları uygulayın:

1. Bilgisayarınızda yaşanan sorunla ilgili bilgi ve prosedürler için sayfa 37'deki "Sorun Çözme" bölümüne bakın.
2. Sorun giderme ile ilgili daha fazla bilgi için sabit sürücünüzde ve aşağıdaki adreste bulunan *Dell Teknoloji Kılavuzu*'na göz atın, **support.dell.com/manuals**.
3. Dell Diagnostics'in nasıl çalıştırılacağına ilişkin prosedürler için sayfa 46'daki "Dell Diagnostics" bölümüne bakın.
4. 64. sayfadaki "Diagnostics Denetim Listesi" ni doldurun.
5. Yükleme ve sorun giderme prosedürleri ile ilgili yardım için Dell Destek'te (**support.dell.com**) bulunan Dell'in kapsamlı çevrimiçi servisler paketini kullanın. Kapsamlı bir Dell Destek çevrimiçi listesi için bkz. "Çevrimiçi Hizmetler", sayfa 60.

6. Şimdiye kadar açıklanan adımlar sorunu çözmediyse, 63. sayfadaki "Aramadan Önce" bölümüne bakın.

 **NOT:** Destek ekibinin gerekli prosedürlerle ilgili olarak size yardımcı olabilmesi için bilgisayarınızın yanındaki telefonla veya bilgisayarınızdan Dell Destek'i arayın.

 **NOT:** Dell'in Hızlı Servis Kodu sistemi tüm ülkelerde kullanılamayabilir.

Aramayı doğrudan uygun destek personeline yönlendirmek için, Dell'in otomatik telefon sistemi tarafından yapmanız istendiğinde Hızlı Servis Kodunuzu girin. Hızlı Servis Kodunuz yoksa, **Dell Aksesuarları** klasörünü açın, **Hızlı Servis Kodu** simgesini çift tıklatın ve talimatları uygulayın.

 **NOT:** Bazı servisler ABD dışındaki tüm bölgelerde her zaman kullanılabilir değildir. Kullanılabilirliğe ilişkin bilgi için yerel Dell temsilcinizi arayın.

## Teknik Destek ve Müşteri Hizmetleri

Dell'in destek servisi Dell donanımıyla ilgili sorularınıza yanıt vermek için mevcuttur. Destek personelimiz hızlı ve doğru yanıtlar sağlamak için bilgisayar tabanlı tanılama kullanır.

Dell'in destek servisine başvurmak için sayfa 63'deki "Aramadan Önce" adlı bölüme ve ardından bölgenize ilişkin iletişim bilgilerine bakın veya **support.dell.com** adresini ziyaret edin.

## DellConnect

DellConnect™, Dell servis ve destekten yardımcı olacak kişinin, geniş bant bağlantısı yoluyla bilgisayarınıza erişmesini, sorununuzu tanılamasını ve tüm sorunları sizin gözetiminiz altında gidermesini sağlayan basit bir çevrimiçi erişim aracıdır. Daha fazla bilgi için **www.dell.com/dellconnect** sayfasına gidin.

## Çevrimiçi Servisler

Aşağıdaki web sitelerinden Dell ürünleri ve servisleri hakkında bilgi alabilirsiniz:

- [www.dell.com](http://www.dell.com)
- [www.dell.com/ap](http://www.dell.com/ap) (Yalnızca Asya/Pasifik ülkeleri)
- [www.dell.com/jp](http://www.dell.com/jp) (Yalnızca Japonya)
- [www.euro.dell.com](http://www.euro.dell.com) (Yalnızca Avrupa)
- [www.dell.com/la](http://www.dell.com/la) (Latin Amerika ve Karayip ülkeleri)
- [www.dell.ca](http://www.dell.ca) (Yalnızca Kanada)

Dell Destek servisine aşağıdaki web siteleri ile e-posta adreslerinden erişebilirsiniz:

### Dell Destek Web siteleri

- [support.dell.com](mailto:support.dell.com)
- [support.jp.dell.com](mailto:support.jp.dell.com) (Yalnızca Japonya)
- [support.euro.dell.com](mailto:support.euro.dell.com) (Yalnızca Avrupa)

### Dell Destek e-posta adresleri

- [mobile\\_support@us.dell.com](mailto:mobile_support@us.dell.com)
- [support@us.dell.com](mailto:support@us.dell.com)
- [la-techsupport@dell.com](mailto:la-techsupport@dell.com) (Yalnızca Latin Amerika ve Karayip ülkeleri)
- [apsupport@dell.com](mailto:apsupport@dell.com) (Yalnızca Asya/Pasifik ülkeleri)

### Dell Pazarlama ve Satış e-posta adresleri

- [apmarketing@dell.com](mailto:apmarketing@dell.com) (Yalnızca Asya/Pasifik ülkeleri)
- [sales\\_canada@dell.com](mailto:sales_canada@dell.com) (Yalnızca Kanada)

### Anonim dosya aktarım protokolü (FTP)

- [ftp.dell.com](ftp://ftp.dell.com)

Şu kullanıcı olarak oturum açın: `anonymous` (adsız) ve parola olarak e-posta adresinizi kullanın.

## Otomatik Sipariş Durumu Servisi

Sipariş ettiğiniz tüm Dell ürünlerinin durumunu denetlemek için **support.dell.com** adresine gidebilir veya otomatik sipariş durumu servisini arayabilirsiniz. Siparişinizi bulmak ve siparişiniz hakkında bilgi vermek için gereken bilgiler bir ses kaydıyla sizden istenecektir.

Eksik parça, yanlış parça veya yanlış faturalandırma gibi siparişinizle ilgili sorunuz varsa müşteri yardımı için Dell ile irtibata geçin. Aradığınızda fatura ya da paket ekstrenizi yanınızda bulundurun.

Bulduğunuz bölgede arayacağınız telefon numarasını öğrenmek için, 65. sayfadaki "Dell ile Bağlantı Kurma" bölümüne bakın.

## Ürün Bilgileri

Dell'den alabileceğiniz ek ürünler hakkında bilgi almak veya bir sipariş vermek için **www.dell.com** adresini ziyaret edin. Bulduğunuz bölgede arayacağınız telefon numarasını öğrenmek veya bir satış uzmanı ile konuşmak için, 65. sayfadaki "Dell ile Bağlantı Kurma" bölümüne bakın.



## Garanti Kapsamında Onarım veya Ödeme için Ürün İade Etme

Onarım veya ödeme için iade edilecek ürünleri aşağıdaki gibi hazırlayın:

 **NOT:** Ürünü Dell'e iade etmeden önce, sabit sürücülerdeki veya üründeki diğer depolama cihazlarındaki tüm verileri yedeklemeyi unutmayın. Gizli, özel ve kişisel bilgileri kaldırın, CD gibi çıkarılabilir ortamları çıkarın. Dell, gizli, özel ve kişisel bilgilerinizden; kayıp ya da hasarlı verilerden veya iade edilen ürünün beraberinde gelen çıkartılabilir medyaların kaybı ya da zararından sorumlu değildir.

1. İade Ürün Yetki Numarası edinmek için Dell'i arayın ve kutunun dışına açık ve görünür şekilde yazın.

Bulduğunuz bölgede arayacağınız telefon numarası için sayfa 65'teki "Dell ile Bağlantı Kurma" bölümüne bakın.

2. Faturanızın bir kopyası ile iade nedeninizi açıklayan bir mektup ekleyin.
  3. Diagnostics Denetim listesinin bir kopyasını ekleyin (bkz. "Diagnostic Denetim Listesi", sayfa 64), bu liste çalıştırdığınız testleri ve Dell Diagnostics tarafından bildirilen hata mesajlarını içerir (bkz. "Dell Diagnostics", sayfa 65).
  4. İade ödeme içinse, iade edilecek parçalara ait (güç kabloları, yazılım, kılavuzlar vb.) tüm aksesuarları ilave edin.
  5. Orijinal (veya eşdeğeri) pakette iade edilecek şekilde ürünü paketleyin.
-  **NOT:** Gönderim masrafları size aittir. İade edilen tüm ürünleri sigortalama sorumluluğu ve Dell'e gönderilmeleri sırasında kaybolma riski de size aittir. Ödemeli paketler kabul edilmez.
-  **NOT:** Önceden belirtilen gereklilikleri karşılamayan iadeler Dell kabul masasında geri çevrilerek size geri gönderilir.



## Aramadan Önce

**NOT:** Ararken, Hızlı Servis Kodunuzu hazır bulundurun. Kod, Dell otomatik destek telefon sisteminin daha etkin şekilde sizi yönlendirmesine yardımcı olur. Sizden ayrıca Servis Etiketiniz de istenebilir.

### Servis Etiketinizin Yerini Bulma

Servis Etiketiniz, bilgisayarınızın tabanındaki bir etikette bulunur.

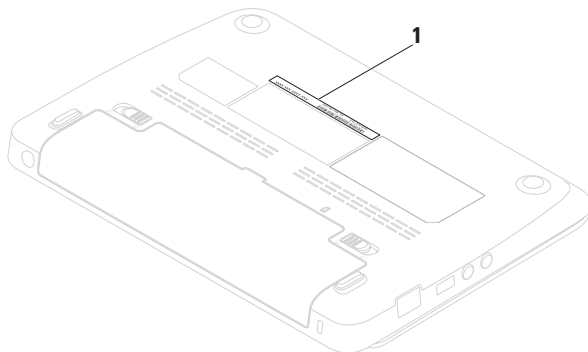

---

**1** Service Tag (Servis Etiketi)

---

## Yardım Alma

Aşağıdaki Diagnostics Denetim Listesi'ni doldurun. Mümkünse yardım için Dell'i aramadan önce bilgisayarınızı açın ve bilgisayarınızın yanındaki bir telefonda veya bilgisayarınızdan arayın. Sizden klavyeye bazı komutlar yazmanız, işlemler sırasında ayrıntılı bilgiler vermeniz veya yalnızca bilgisayarda gerçekleştirilebilen başka sorun giderme adımlarını denemeniz istenebilir. Bilgisayar belgelerini hazır bulundurun.

## Diagnostics Denetim Listesi

- Ad:
- Tarih:
- Adres:
- Telefon Numarası:
- Servis Etiketi (bilgisayarın arkasında veya altında bulunan barkod):
- Hızlı Servis Kodu:
- İade Ürün Yetki Numarası (Dell destek teknisyeni tarafından verilmişse):
- İşletim Sistemi ve Sürümü:
- Aygıtlar:
- Genişleme Kartları:
- Ağa bağlı mısınız? Evet/Hayır
- Ağ, sürüm ve ağ bağdaştırıcı:
- Programlar ve sürümler:

Bilgisayarın başlangıç dosyalarının içeriğini belirlemek için işletim sisteminizin belgelerine bakın. Bilgisayar yazıcıya bağlıysa her dosyayı yazdırın. Aksi takdirde Dell'i aramadan önce her dosyanın içeriğini kaydedin.

- Hata mesajı, sesli uyarı kodu veya tanı kodu:
- Sorunun açıklaması ve gerçekleştirdiğiniz sorun giderme işlemleri:

## Dell ile Bağlantı Kurma

Amerikadaki müşteriler için numara:  
800-WWW-DELL (800-999-3355).

 **NOT:** Etkin bir Internet bağlantınız yoksa bağlantı bilgilerini, satın alma makbuzu, paket fişi, fatura veya Dell ürün katalogu üzerinde bulabilirsiniz.

Dell, çeşitli çevrimiçi ve telefonla destek ve servis seçenekleri sunmaktadır. Geçerlilik ülke ve ürüne göre farklılık gösterir ve bazı servisler sizin bölgenizde mevcut olmayabilir.

Satış, teknik destek veya müşteri hizmetleri konularında Dell'le bağlantı kurmak için:

1. Şu adresi ziyaret edin:  
**[www.dell.com/contactdell](http://www.dell.com/contactdell)**.
2. Ülkenizi veya bölgenizi seçin.
3. İhtiyacınıza göre uygun hizmet veya destek bağlantısını seçin.
4. Sizin için uygun olan Dell'le bağlantı kurma yöntemini seçin.

# Daha Fazla Bilgi Bilgi ve Kaynak Bulma

Gerekli işlem:	Bkz.
işletim sisteminizi yeniden yükleme	"Sistem Kurtarma Ortamı", sayfa 55
bilgisayarınız için tanılama programı çalıştırma	"Dell Diagnostics", sayfa 46
yazılımı yeniden yükleme	"Dell Yüklemelerim", sayfa 44
Microsoft® Windows® işletim sistemi ve özellikleri ile ilgili daha fazla bilgi bulma	<b>support.dell.com</b>
yeni veya ek bellek ya da yeni bir sabit sürücü ile bilgisayarınızı yükseltin	<i>Servis Kılavuzu</i> şu adreste bulunabilir: <b>support.dell.com/manuals</b>
eskimiş veya arızalı parçaları yeniden yükleyin ya da değiştirin	 <b>NOT:</b> Bazı ülkelerde, bilgisayarınızın açılması ve parçalarının değiştirilmesi garantinizi geçersiz kılabilir. Bilgisayarınızın içinde çalışmadan önce garanti ve iade kurallarınızı kontrol edin.

## Gerekli işlem:

bilgisayarınız için güvenlik en iyi uygulama bilgilerini bulma

Garanti bilgilerini, Koşulları (yalnızca ABD), Güvenlik talimatlarını, Düzenleme bilgilerini, Ergonomik bilgilerini ve Son Kullanıcı Lisans Sözleşmesi'ni inceleyin

Servis etiketinizi/Hızlı Servis Kodunuzu bulun — **support.dell.com** adresinde bilgisayarınızı tanımlamak veya teknik destek ile bağlantı kurmak için servis etiketinizi kullanmalısınız

sürücülerini ve yüklemeleri bulma; beni oku dosyaları teknik destek ve ürün yardımına ulaşma yeni satın alımlarda sipariş durumunuzu kontrol etme genel sorulara çözüm yolları ve cevaplar bulma

bilgisayarınızla ilgili teknik değişiklikler hakkında son dakika güncellemelerine ya da teknisyenler ve deneyimli kullanıcılar için ileri teknik referans malzemelerine ulaşma

## Bkz.

Ayrıca bilgisayarınızla birlikte gelen güvenlik belgelerine ve düzenleyici belgelere, şu adresten de Mevzuata Uygunluk Anasayfası'na göz atın **www.dell.com/regulatory\_compliance**

bilgisayarınızın tabanı **Dell Destek Merkezi**.

**Dell Destek Merkezi** 'ni başlatmak için, görev çubuğundaki simgeyi  tıklatın

**support.dell.com**

# Temel Özellikler

Bu bölümde, bilgisayarınızı kurarken, sürücülerini güncelleştirirken ve sürümünü yükseltirken gereksinim duyabileceğiniz bilgiler bulunmaktadır. Daha ayrıntılı teknik özellikler için bkz. *Kapsamlı Özellikler*: [support.dell.com/manuals](http://support.dell.com/manuals).

 **NOT:** Teklifler bölgeye göre farklılık gösterebilir. Bilgisayarınızın yapılandırılmasıyla ilgili daha fazla bilgi için **Başlat**→ **Yardım ve Destek** seçeneğini tıklatın ve bilgisayarınızla ilgili bilgileri görüntülemek için ilgili seçeneği belirleyin.

## Bilgisayar Modeli

Dell™ Inspiron™ 1012

## Bilgisayar Bilgileri

İşlemci türü	Intel® Atom™ tek çekirdekli
Sistem yonga kümesi	Intel NM10 Express

## Bellek

Bellek modülü konektörü	tek kullanıcı erişimli SODIMM konektörü
-------------------------	---

## Bellek

Bellek modülü kapasiteleri	1 GB ve 2 GB
Bellek yapılandırmaları mümkün	1 GB ve 2 GB
Bellek türü	800 MHz DDR2 SODIMM (667 MHz'de çalışır)

## Konektörler

---

Ses	bir adet mikrofon konektörü, bir adet stereo kulaklık/hoparlör konektörü
Mini Kart	bir adet tam Mini Kart yuvası ve iki adet yarım Mini Kart yuvası
Ağ adaptörü	RJ45 konektörü
USB	üç adet 4 pinli USB 2.0 uyumlu konektör
VGA	15 delikli konektör
Anten girişi	MCX konektörü

## İletişim

---

Modem (isteğe bağlı)	Harici V.92 56K USB Modemi
Ağ adaptörü	Sistem kartında 10/100 Ethernet LAN
Kablosuz	Bluetooth® kablosuz teknoloji, WLAN, WWAN/GPS, WiMax

## Kamera

---

Kamera çözünürlüğü	1,3 megapiksel
Video çözünürlüğü	30 fps'de 640 x 480 (maksimum)

## Temel Özellikler

### Ekran

---

Tür	10.1" WSVGA Truelife 1024 x 600 WLED 10,1" HD Truelife 1366 x 768 WLED
Boyutlar:	
Yükseklik	222,72 mm (8,77 inç)
Genişlik	125,28 mm (4,93 inç)
Köşegen	255,52 mm (10,10 inç)

### Pil

---

3/6 hücreli "akıllı" lityum iyon

Derinlik	60,62 mm (2,39 inç)
Yükseklik	22,56 mm (0,89 inç)
Genişlik	206 mm (8,11 inç)

### Pil

---

Ağırlık	0,22 kg (0,48 lb) (3 hücreli)
	0,38 kg (0,84 lb) (6 hücreli)
Voltaj	11,1 VDC (3/6 hücreli)
Bilgisayar kapalıyken şarj olma süresi (ortalama):	4 saat (3/6 hücreli)
Çalışma süresi	çalışma koşullarına bağlı olarak değişebilir
Düğme pil	CR-2032

### AC Adaptörü

---

Giriş voltajı	100–240 VAC
Giriş akımı	0,8 A veya 1,0 A
Giriş frekansı	50–60 Hz



## AC Adaptörü

---

Çıkış gücü	30 W
Çıkış akımı	1,58 A
Tanımlı çıkış voltajı	19,0 VDC
Sıcaklık aralığı:	
Çalışma Durumu	0° - 40°C (32° - 104°F)
Saklama	-40° - 70°C (-40° - 158°F)

## Fiziksel

---

Yükseklik	25,5 mm - 32,8 mm (0,98 inç - 1,29 inç)
Genişlik	268 mm (10,6 inç)
Derinlik	196,6 mm (7,74 inç)
Ağırlık (3 hücreli pil ile):	ağırlığı 1,25 kg'dan (2,75 lbs) az olacak şekilde yapılandırılabilir

## Bilgisayar Ortamı

---

Sıcaklık aralığı:	
Çalışma Durumu	0° - 35°C (32° - 95°F)
Saklama	-40° - 65°C (-40° - 149°F)
Bağıl nem (maksimum):	
Çalışma Durumu	%10 - %90 (yoğunlaşmayan)
Saklama	%5 - %95 (yoğunlaşmayan)

### Bilgisayar Ortamı

---

Maksimum titreşim (kullanıcı ortamını simüle eden rasgele bir titreşim tayfı kullanarak):

Çalışma Durumu 0,66 GRMS

Çalışmaz durumda 1,30 GRMS

Maksimum şok (çalışır durumda — Dell Diagnostics sabit sürücüde çalışırken ve 2ms yarı sinüs empülsiyon ile ölçülmüştür; çalışmaz durumda — sabit disk head-parked durumunda ve 2 ms yarı sinüs empülsiyon ile ölçülmüştür):

Çalışma Durumu 110 G

Çalışmaz Durumda 160 G

### Bilgisayar Ortamı

---

Maksimum şok (çalışır durumda: Dell Diagnostics sabit sürücüde çalışırken ve 2 ms yarı sinüs empülsiyon ile ölçülmüştür; çalışmama durumunda: sabit disk head-parked durumunda ve 2 ms yarı sinüs empülsiyon ile ölçülmüştür):

Çalışmaz Durumda 110 GRMS

Çalışmaz Durumda 160 GRMS

Yükseklik (maksimum):

Çalışmaz Durumda -15,2 - 3048 m (-50 - 10.000 ft)

Saklama -15,2 - 10.668 m (-50 - 35.000 ft)

Havadaki kirlilik düzeyi ISA-S71.04-1985 tanımına göre G2 veya daha az

# Ek

## Macrovision Ürün Bildirimi

Bu ürün, belirli ABD patent talep yöntemiyle korunan telif hakkı koruma teknolojisini ve Macrovision Corporation ve diğer hak sahiplerine ait başka fikri mülkiyet haklarını barındırmaktadır. Bu telif hakkı koruma teknolojisinin kullanılması, Macrovision Corporation kuruluşunun yetkisi dahilindedir ve yalnızca Macrovision Corporation tarafından yetki verilmesi dışında ev ve diğer sınırlı görüntüleme kullanıcıları için tasarlanmış bulunmaktadır. Ters mühendislik işlemleri veya parçalara ayırma yasaklanmış bulunmaktadır.

## NOM veya Resmi Meksika Standartları için bilgi (Yalnızca Meksika için)

Aşağıdaki bilgiler bu belgede belirtilen cihazlarda bulunur ve Resmi Meksika Standartlarının (NOM) gereklerine uygundur:

### İthalatçı:

Dell México S.A. de C.V.

Paseo de la Reforma 2620 – Flat 11°

Col. Lomas Altas

11950 Meksika, D.F.

Düzenleyici model numarası	Voltaj	Frekans	Elektrik sarfiyatı	Çıkış voltajı	Çıkış şiddeti
P04T	100-240 VAC	50-60 Hz	0,8 A veya 1,0 A	19,0 VDC	1,58 A

Detaylar için, bilgisayarınızla birlikte gelen güvenlik bilgilerini okuyun.

En iyi güvenlik uygulamaları hakkında ek bilgi için [www.dell.com/regulatory\\_compliance](http://www.dell.com/regulatory_compliance) adresindeki Mevzuata Uygunluk Ana Sayfası'na bakın.

# Dizin

## A

ağ bağlantısı

tamir etme **38**

alma

yardım ve destek alma **58**

aramadan önce **63**

## B

bilgisayar, önce **5**

bilgisayar özellikleri **34**

## Ç

çoklu prizler, kullanma **6**

## D

daha fazla bilgi **66**

DataSafe Online Yedekleme **36**

DellConnect **59**

Dell Destek Merkezi **43**

Dell Diagnostics **46**

Dell Dock **35**

Dell Fabrika Görüntüsünü Geri Yükleme **56**

destek e-posta adresleri **60**

destek siteleri

dünya çapında **60**

Diagnostics Denetim Listesi **64**

donanım problemleri

tanılama **46**

## E

e-posta adresleri

teknik destek için **60**

## F

fabrika görüntüsünü geri yükleme **56**

FTP oturum açma, adsız **60**

## G

garanti kapsamındaki iadeler **62**

güç sorunları, çözme **39**

## H

hasar, önleme **5**

hava akımı, sağlama **5**

havalandırma, emin olma **5**

## I

İnternet bağlantısı **16**

İnternet bağlantısı kurma

İnternet bağlantısı **17**

ISS

İnternet Servis Sağlayıcısı **16**

## K

kablolu ağ bağlantısı **7**

kablosuz ağ bağlantısı **38**

kaynaklar, daha fazla bilgi **66**

## M

müşteri hizmetleri **59**

## P

## S

Sistem Mesajları **44**

## T

Temel özellikler **68**

## Ü

ürünler

bilgi ve satın alma **61**

ürünleri gönderme

iade veya onarım için **62**

## **W**

Windows

program uyumluluğu sihirbazı **41**

## **Y**

yazılım özellikleri **34**

yazılım sorunları **41**







İrlanda'da basılmıştır.

[www.dell.com](http://www.dell.com) | [support.dell.com](http://support.dell.com)



ODK1MMA00